



TOP

BEDIENUNGSANLEITUNG



COFFEMA International GmbH
Obenhauptstraße 7 ♦ 22335 Hamburg ♦ Postfach 63 03 53 ♦ 22313 Hamburg
Tel.: 040 500 25-0 ♦ Fax: 040 500 25-111
E-Mail: vertrieb@coffema.de ♦ www.coffema.de
Service-Center: 0180 51 777 51 (14 Cent/Min. im Festnetz der T-Com)



Inhaltsverzeichnis

1.	Zuerst lesen!	5
1.1	Urheberrechte	5
1.2	Symbole in der Anleitung	5
1.3	Bei Störungen	6
1.4	Typenschild	6
2.	Sicherheit	7
2.1	Bestimmungsgemäßer Gebrauch	7
2.2	Grundlegende Sicherheitshinweise	7
2.3	Betriebshinweise	8
3.	Technische Daten	9
3.1	Allgemeine Daten	9
3.2	Wasser	9
3.3	Umgebungsbedingungen	9
3.4	Material	9
3.5	Tischausschnitt für Anschluss- und Abflussleitungen	10
3.6	Anschlussschema	10
4.	Installation	11
4.1	Lieferung überprüfen	11
4.2	Auspacken	11
4.3	Aufstellen	11
4.4	Wasseranschluss	12
4.5	Elektroanschluss	12
5.	Gerätebeschreibung	13
5.1	Was ist was?	13
5.2	Tastenfunktionen	14
6.	Inbetriebnahme	15
7.	Getränkeausgaben	16
7.1	Produktausgabe starten und stoppen	16
7.2	Kaffeespezialitäten	16
7.3	Heißwasser	17
7.4	Zweite Produkt-Ebene (Shift-Ausgaben)	18
7.5	Extra-Milchschaum (nur TOP 3)	18
7.6	Milchschaumregulierung (nur TOP 3)	18
7.7	Einstellung der Milchttemperatur (nur TOP 3)	18
8.	Kreditkarte aufladen	19

9.	Reinigen	20
9.1	Brühgruppe, Mixer und Cappuccinatore	20
9.2	Cappuccinatore manuell reinigen	22
9.3	Mixer manuell reinigen	23
9.4	Gehäuse reinigen	23
9.5	Zubehör reinigen	23
10.	Programmierenebene	24
10.1	Zugang per Passwort	25
10.2	Zugang per Chipkarte	25
11.	Zähler	26
12.	Einstellungen	28
12.1	Produktmengen dosieren	28
12.2	Produktpreise einstellen	29
12.3	Wertmünze einstellen	30
13.	Systemmanager	31
13.1	Geräteparameter	31
13.2	Uhrzeit einstellen	32
13.3	Service	33
13.4	Passwort ändern	34
13.5	Chipkartenmanager	35
13.6	Fehlermeldungen (Historie)	35
14.	Fehlerbehebung	36
15.	Aufbewahrung und Außerbetriebnahme	40
16.	Altgeräte-Entsorgung	40

ZUERST LESEN!

1. Zuerst lesen!

Die in dieser Bedienungsanleitung enthaltenen Anweisungen sind aufmerksam zu lesen. Sie liefern wichtige Angaben bezüglich der Sicherheit der Installation, des Gebrauchs und der Wartung. Bewahren Sie die Bedienungsanleitung in Reichweite auf.

Die Bedienungsanleitung ist Bestandteil des Produktes. Wenn Sie das Gerät verleihen oder verkaufen, geben Sie auch diese Anleitung mit.

1.1 Urheberrechte

Die im vorliegenden Handbuch enthaltenen Anweisungen, Zeichnungen, Tabellen und allgemeinen Informationen sind vertraulich und dürfen ohne schriftliche Zustimmung der Coffema International GmbH weder ganz noch teilweise reproduziert oder an Dritte weitergegeben werden.

1.2 Symbole in der Anleitung



GEFAHR

Hohe bis mittlere Personengefährdung!

Nichtbeachtung dieser Warnung kann oder wird schwere Verletzungen oder Tod zur Folge haben.



VORSICHT

Geringe Personengefährdung!

Nichtbeachtung kann oder wird leichte bis mittlere Verletzungen zur Folge haben.

HINWEIS

Sachgefährdung!

Nichtbeachtung dieses Hinweises kann oder wird Schäden am Gerät oder an anderen Gegenständen zur Folge haben.



Ergänzende Informationen.

1.3 Bei Störungen



GEFAHR

Lebensgefahr durch elektrischen Strom!

Schalten Sie das Gerät im Fall eines Defektes oder einer Betriebsstörung aus. Lassen Sie Reparaturen ausschließlich vom Kundendienst der Coffema International GmbH durchführen.

Bei Defekt, Störungen, Ersatzteilbestellungen oder Fragen zu Ihrem Gerät, rufen Sie den Kundenservice an.

Telefonnummer Deutschland:

0180 5177751 (14 Cent/Minute im Festnetz der T-Com)

Telefonnummer Österreich:

01789 7202

Halten Sie für den Anruf die Maschinenummer (Seriennummer) bereit. Dadurch kann der Kundenservice Ihre Anfrage leichter und schneller bearbeiten.

Die Maschinenummer befindet auf dem Typenschild.

Tragen Sie die Maschinenummer hier ein. Dann ist sie immer griffbereit.

Maschinennr.: _____

1.4 Typenschild

Das Typenschild befindet sich hinter der Tropfschale.

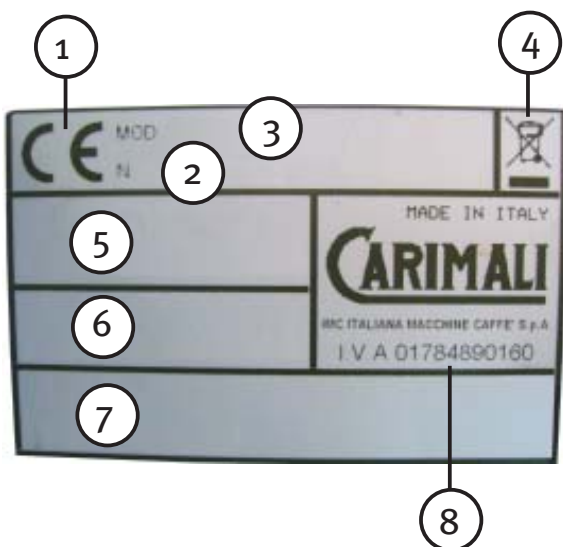

- 1 CE-Kennzeichnung:
Das Gerät entspricht den einschlägigen europäischen Richtlinien.
- 2 Maschinenummer (Seriennummer)
- 3 Gerätemodell
- 4 Entsorgungsvorschrift:
Das Gerät nicht in den Allgemein- oder Haushaltsmüll entsorgen.
- 5 Netzspannung, Phasen, Frequenz
- 6 Leistungsaufnahme
- 7 Baujahr + Angaben zum Maschinendruck
- 8 Herstellerangaben

2. Sicherheit

2.1 Bestimmungsgemäßer Gebrauch

Dieses Gerät darf ausdrücklich nur zu dem Zweck benutzt werden, für den es entwickelt und hergestellt wurde:

Ausgabe von Kaffeespezialitäten, heißem Wasser und Dampf.



GEFAHR

Personengefährdung durch nicht bestimmungsgemäßen Gebrauch!

- ❖ Benutzen Sie das Gerät nur bestimmungsgemäß und entsprechend den Anweisungen in dieser Anleitung.
- ❖ Nehmen Sie keine baulichen Veränderungen an dem Gerät vor.
- ❖ Verwenden Sie für das Gerät nur Teile, die vom Hersteller geprüft und freigegeben sind.

2.2 Grundlegende Sicherheitshinweise

Lassen Sie regelmäßig eine Wartung und die Kontrolle aller Sicherheitsvorrichtungen durch qualifizierte Fachkräfte durchführen.



GEFAHR

Lebensgefahr durch elektrischen Strom!

Der Gebrauch von jedem elektrischen Gerät verlangt daher die Beachtung folgender Regeln:

Wasser

- ❖ Bringen Sie stromführende Teile niemals mit Wasser in Verbindung.
- ❖ Fassen Sie das Gerät nicht mit nassen oder feuchten Händen an.

Stromversorgung

- ❖ Schließen Sie das Gerät nur an eine geeignete Steckdose an. Die Spannung muss dem Wert auf dem Typenschild des Gerätes entsprechen.

Netzkabel

- ❖ Ziehen Sie nicht am Netzkabel, um den Stecker aus der Steckdose herauszuziehen.
- ❖ Um gefährliche Überhitzungen zu vermeiden, wickeln Sie das Netzkabel komplett ab.
- ❖ Führen Sie das Netzkabel nicht über Ecken und scharfe Kanten.
- ❖ Lassen Sie das Netzkabel nicht mit Öl oder Säuren in Berührung kommen.
- ❖ Das Netzkabel dieses Gerätes darf vom Benutzer nicht ausgewechselt werden. Falls das Kabel beschädigt ist oder ausgewechselt werden muss, wenden Sie sich an den Kundenservice der Coffema International GmbH.

Verlängerungskabel

Es wird empfohlen, keine Zwischenstecker, Mehrfachsteckdosen und Verlängerungskabel zu benutzen. Falls es unumgänglich sein sollte, Mehrfachsteckdosen und Verlängerungskabel zu benutzen, achten Sie darauf, dass die zulässige Stromstärke und Stromspannung, die auf dem Adapter und den Verlängerungskabeln angegeben sind, nicht überschritten werden.

Überhitzung

Verschließen Sie nicht die Öffnungen und Spalten für die Lüftung und Wärmeabfuhr.

Schutz anderer Personen

Lassen Sie nicht zu, dass das Gerät von Kindern oder nicht befähigten Personen benutzt wird.

Defekt

Schalten Sie das Gerät im Fall eines Defektes oder einer Betriebsstörung aus. Reparaturen dürfen ausschließlich vom Kundendienst der Coffema International GmbH durchgeführt werden.



VORSICHT

Verbrennungsgefahr durch heißen Dampf und Wasser!

- ❖ Halten Sie Hände und andere Körperteile fern von den Ausgabeeinheiten für Kaffee, Heißwasser oder Dampf.
- ❖ Berühren Sie keine heißen Geräteteile wie z. B. die Heißwasserdüse.

2.3 Betriebshinweise

Zum korrekten Betrieb des Gerätes beachten Sie folgende Hinweise:

- ❖ Lassen Sie das Gerät nur von geschultem Personal bedienen.
- ❖ Betreiben Sie das Gerät niemals ohne Wasser!
- ❖ Lassen Sie das Gerät niemals in Räumen mit einer Temperatur unter 5 °C, ohne vorher den Heizkessel und den Wasserkreislauf zu leeren.
- ❖ An Orten mit sehr hartem Wasser muss ein Wasserenthärtungssystem eingesetzt werden. Aber auch an Orten mit relativ weichem Wasser ist es angebracht, den Heizkessel und die Rohrleitungen erforderlichenfalls durch Fachkräfte entkalken zu lassen.
Coffema empfiehlt die Verwendung eines Wasserenthärtungssystems.
- ❖ Reinigen Sie das Gerät und die Zubehörteile regelmäßig und wie in dieser Anleitung beschrieben.

3. Technische Daten

3.1 Allgemeine Daten

	TOP V2	TOP V3
Netzanschluss:	230 V, 50–60 Hz	230 V, 50–60 Hz
Leistungsaufnahme:	3500 W	3500 W
Absicherung:	1 x 16 A	1 x 16 A
max. Stundenleistung:	ca. 240 Tassen	ca. 240 Tassen
Kaffeekessel:	1,8 l, 2000 W	1,8 l, 2000 W
Dampfkessel:	–	1,0 l, 1200 W
Abmessungen (B x H x T):	455 mm x 845 mm x 615 mm	455 mm x 845 mm x 615 mm
Nettogewicht:	ca. 69 kg	ca. 73 kg
Bruttogewicht:	ca. 78 kg	ca. 82 kg
Höhe Getränkeauslauf:	max. 190 mm	max. 190 mm

3.2 Wasser

Wasseranschluss:	3/8 "
Wasseraußendruck:	2–5 bar

Das Gerät wird an eine Anlage zur Wasserversorgung angeschlossen, deren Druck 5 bar nicht übersteigen darf. Bei einem Druck von über 5 bar muss ein Druckminderer eingebaut werden.

Ab einer Wasserhärte von 5 °dKH muss vor dem Gerät ein Wasserenthärtungssystem installiert werden. (Das Wasserenthärtungssystem ist nicht Bestandteil der Lieferung.)

3.3 Umgebungsbedingungen

rel. Luftfeuchtigkeit:	max. 80 %
Raumtemperatur:	5–45 °C

HINWEIS

Um möglichen Schaden am Gerät zu vermeiden, leeren Sie bei Temperaturen unter 5 °C das Wassersystem.

3.4 Material

Kessel:	Edelstahl
Rohre:	Teflon + Kupfer
Gelenkrohr der Pumpe:	verstärktes Silikon
Brühgruppen und Mühlen:	Aluminium
Mühle:	verchromtes Messing
Bedienfeld:	Polyurethan

3.5 Tischausschnitt für Anschluss- und Abflussleitungen

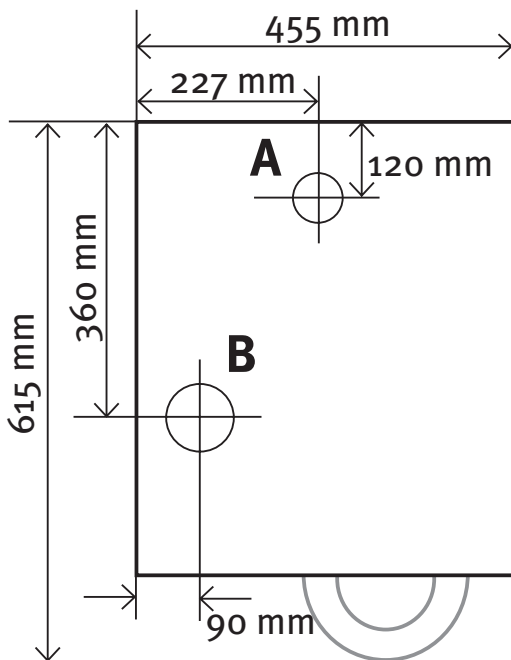

Die Zeichnung zeigt die vorgesehenen Aussparungen für Zu- und Ableitungen (A) und für den Einsatz einer Satzrutsche (B).

- A: Tischausschnitt für Zu- und Ableitungen ca. 45–60 mm Durchmesser
- B: Tischausschnitt für Satzrutsche ca. 70 mm Durchmesser

3.6 Anschlussschema

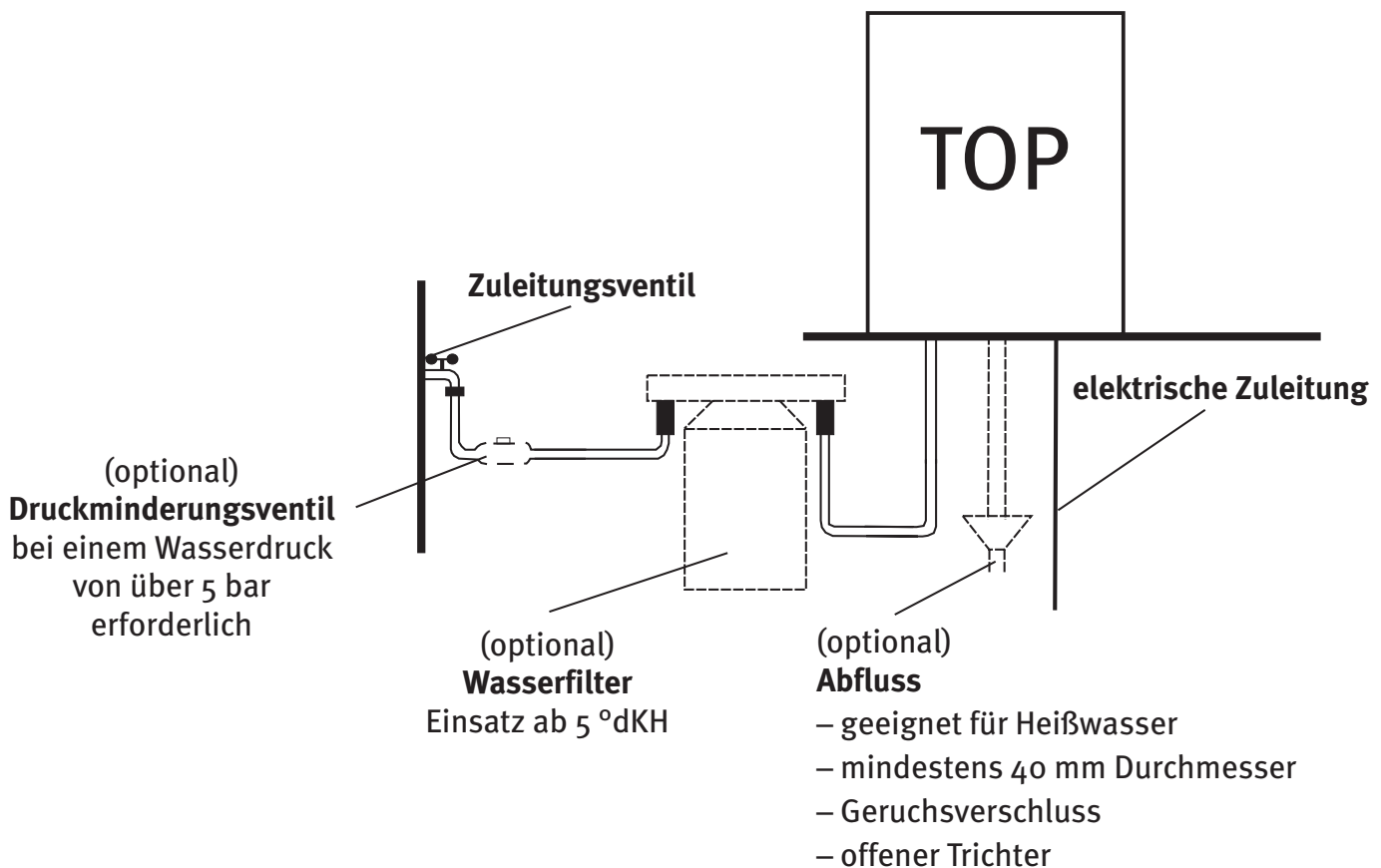

4. Installation

Fehler bei der Installation können Personen- oder Sachschäden verursachen. Dieses Kapitel zeigt Ihnen, wie Sie Ihre Maschine sicher und schadensfrei installieren.

4.1 Lieferung überprüfen

Kontrollieren Sie bei Anlieferung des Gerätes die Kartonnage auf äußere Beschädigung. Falls die Lieferung beschädigt ist, gehen Sie wie folgt vor:

- ❖ Lassen Sie die Ware und Verpackung unverändert.
- ❖ Lassen Sie sich den Schaden vom Lieferanten bestätigen. Unterschreiben Sie keine Unversehrtheit der Lieferung, wenn Schäden sichtbar sind!
- ❖ Versteckte Schäden melden Sie innerhalb einer Woche dem Lieferanten.

4.2 Auspacken

- ❖ Packen Sie das Gerät nur in Anwesenheit eines Servicetechnikers aus.
- ❖ Überprüfen Sie beim Auspacken der Lieferung, ob alle Teile unversehrt sind. Benutzen Sie beschädigte Geräte nicht.
- ❖ Wenn Transportschäden sichtbar sind, hilft Ihnen der Servicetechniker oder der Kundenservice weiter.



GEFAHR

Erstickungsgefahr durch Verpackungsmaterial!

Verpackungsmaterial (Kunststoffbeutel, Polystyrol, usw.) kann eine potentielle Gefahrenquelle darstellen.

- ❖ Halten Sie das Verpackungsmaterial von Kindern fern.
- ❖ Entsorgen Sie das Verpackungsmaterial umweltgerecht.

4.3 Aufstellen

Beachten Sie vor Aufstellen des Gerätes folgende Hinweise:

- ❖ Die Steckdose für den Elektroanschluss muss gut zugänglich sein.
- ❖ Zu den Wänden muss ausreichend Abstand eingehalten werden (mindestens 10 cm).
- ❖ Stellen Sie das Gerät standsicher in einem sauberen, gut beleuchteten, trockenen Raum auf.
- ❖ Setzen Sie das Gerät nicht der Witterung (Regen, Frost, Sonne) aus.
- ❖ Stellen Sie das Gerät nicht auf heiße Oberflächen oder in die Nähe von Wärmequellen.
- ❖ Verwenden Sie das Gerät nicht im Freien.

4.4 Wasseranschluss

HINWEIS

Der Wasseranschluss des Gerätes muss durch eine autorisierte Fachkraft erfolgen.

Damit das Gerät sicher und einwandfrei funktioniert, beachten Sie Folgendes:

- ❖ Der Wasseranschluss mit gut erreichbarem Absperrhahn muss in der Nähe des Gerätes vorhanden sein, höchstens 1,5 m von dem Gerät entfernt.
- ❖ Der Anschluss an den Wasserablauf muss vor Rückstau und Rückfluss geschützt sein, um Verunreinigungen durch zurückfließendes Abwasser zu vermeiden.
- ❖ Das Gerät wird an eine Anlage zur Wasserversorgung angeschlossen, deren Druck 5 bar nicht übersteigen darf. Bei einem Druck von über 5 bar ist der Einbau eines Druckminderers erforderlich.
- ❖ Ab einer Wasserhärte von 5 °dKH muss vor dem Gerät ein Wasserenthärtungssystem installiert werden.

4.5 Elektroanschluss



GEFAHR

Lebensgefahr durch elektrischen Strom!

Der Elektroanschluss des Gerätes muss durch eine Elektrofachkraft erfolgen!

Stellen Sie vor dem Anschluss des Gerätes an das Stromnetz Folgendes sicher:

- ❖ Der Querschnitt der Kabel ist für die Leistungsaufnahme des Gerätes geeignet.
- ❖ Die bauseitige Zuleitung ist separat abgesichert. (Es sind keine weiteren Verbraucher an derselben Sicherung angeschlossen).
- ❖ Die auf dem Typenschild angegebenen Daten stimmen mit denen des elektrischen Versorgungsnetzes überein. Falls die Steckdose und der Stecker des Gerätes nicht zusammenpassen, ist die Steckdose gegen einen anderen, passenden Typ auszuwechseln.



Das Typenschild mit der Herstellungsnummer und den technischen Daten befindet sich hinter der Tropfschale.

Der Anschluss eines Gerätes mit 230 V ist mit einer gut zugänglichen Schutzkontakt-Steckdose zu realisieren.

Die Absicherung der Schutzkontakt-Steckdose muss nach den ortsüblichen Bestimmungen und Schutzmaßnahmen erfolgen. Bei einem Festanschluss ist in unmittelbarer Nähe des Gerätes ein Schalter mit allpoliger Trennung zu installieren.

Die elektrische Sicherheit des Gerätes ist nur dann gewährleistet, wenn dieses korrekt an eine leistungsfähige Erdungsanlage angeschlossen ist. Es ist notwendig, diese grundsätzliche Anforderung an die Sicherheit zu überprüfen und im Zweifelsfall eine sorgfältige Kontrolle der Anlage durch qualifizierte Fachkräfte anzufordern.

5. Gerätebeschreibung

Die Carimali TOP ist ein Spezialitätenvollautomat. Folgende Ausführungen sind erhältlich:

- ❖ Standard
- ❖ Selbstbedienung
- ❖ Selbstbedienung mit Münzeinwurfssystem
- ❖ Selbstbedienung mit Kreditkarte
- ❖ Selbstbedienung mit Münzeinwurfssystem und Kreditkarte
- ❖ Mit Chipkartenfunktion (Kellnerkarten)

5.1 Was ist was?



- 1: Produkttasten
- 2: Getränkeauslauf
- 3: Funktionstasten
- 4: Display

5.2 Tastenfunktionen

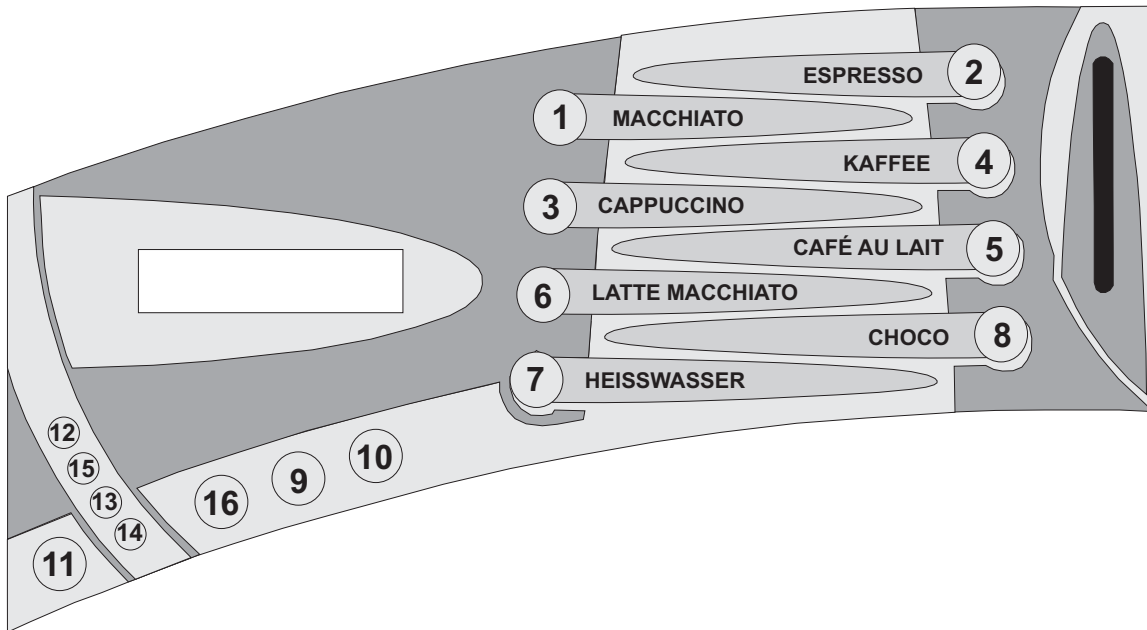
Produkttasten

Taste [1]	Macchiato
Taste [2]	Espresso
Taste [3]	Cappuccino
Taste [4]	Kaffee
Taste [5]	Latte Macchiato
Taste [6]	Café au lait
Taste [7]	Heißwasser
Taste [8]	Choco
Taste [9]	Kannenausgabe 1 (z. B. 5 x Kaffee hintereinander)
Taste [10]	Kannenausgabe 2 (z. B. 5 x Kaffee hintereinander)

Funktionstasten

Taste [11]	Ein/ Aus
Taste [12]	Esc
Taste [13]	-
Taste [14]	+
Taste [15]	Scroll
Taste [16]	Enter/ Clean/ Shift

6. Inbetriebnahme

1. Drücken Sie die Taste [11] (Ein/Aus), um das Gerät einzuschalten.
(Bei Geräten mit Selbstbedienung halten Sie Taste [11] 5 Sekunden lang gedrückt.)
2. Das Füllen und Heizen des Kessel dauert einige Minuten. Warten Sie, bis eine der folgenden Anzeigen im Display erscheint:

BITTE WAEHLEN

Standardversion/ Selbstbedienung mit Münzeinwurfssystem/ Selbstbedienung mit Münzeinwurfssystem und Kreditkarte

BITTE WAEHLEN
BECHER UNTERSTELLEN

Selbstbedienung

CHIPKARTE EINST.

**mit Chipkartenfunktion/
Selbstbedienung mit Kreditkarte**

Das Gerät ist jetzt betriebsbereit.

7. Getränkeausgaben



VORSICHT

Verbrühungsgefahr durch heißen Dampf und heißes Wasser!

Halten Sie die Hände und andere Körperteile fern von den Ausgabeeinheiten.

7.1 Produktausgabe starten und stoppen

Um die Produktausgabe zu starten, drücken Sie die gewünschte Produkttaste.

Erneutes Drücken der gewählten Taste stoppt die Getränkeausgabe. Bei Ausgaben mit Milch unterbricht der erste Tastendruck die Milchausgabe, ein zweiter Tastendruck die Kaffeeausgabe.

7.2 Kaffeespezialitäten

Standardausführung:

BITTE WAEHLEN

Selbstbedienung:

BITTE WAEHLEN
BECHER UNTERSTELLEN

1. Stellen Sie eine Tasse unter den Kaffeeauslauf.
2. Drücken Sie die gewünschte Produkttaste. Der Kaffeeautomat gibt das Getränk aus.
3. Warten Sie, bis die Getränkeausgabe beendet ist und das Display wieder „BITTE WAEHLEN“ anzeigt. Dann ist das Gerät für die nächste Produktausgabe bereit.

Selbstbedienung per Kreditkarte:

CHIPKARTE EINST.



Sie können vor dem Einstecken der Kreditkarte eine Getränketaste drücken. Der Preis dieses Getränkes erscheint 3 Sekunden lang im Display.

1. Stellen Sie eine Tasse unter den Kaffeeauslauf.
2. Stecken Sie die Kreditkarte in den Karten-Slot des Kaffeeautomaten. Das Display zeigt abwechselnd „BITTE WAEHLEN“ und den Betrag des auf der Karte vorhandenen Kredits an.
3. Drücken Sie die gewünschte Ausgabetaaste. Der Kaffeeautomat gibt das Getränk aus.
4. Warten Sie, bis die Getränkeausgabe beendet ist und das Display wieder „BITTE WAEHLEN“ anzeigt. Der Preis des ausgegebenen Getränkes wird vom vorhandenen Kredit auf der Karte abgezogen. Dann ist der Kaffeeautomat für die nächste Produktausgabe bereit.

GETRÄNKEAUSGABEN

Selbstbedienung per Münzeinwurf:

BITTE WAEHLEN



Sie können vor dem Einstecken der Kreditkarte eine Getränketaste drücken. Der Preis dieses Getränkes erscheint 3 Sekunden lang im Display.

1. Stellen Sie eine Tasse unter den Kaffeeauslauf.
2. Werfen Sie Münzen im Wert des angezeigten Betrags in den Münzeinwurf-schlitz. Das Display zeigt abwechselnd „BITTE WAEHLEN“, „BECHER UNTER-STELLEN“ und den Betrag des vorhandenen Kredits an.
3. Drücken Sie die gewünschte Ausgabetaste.



Wenn Sie zu wenig Geld eingeworfen haben und eine Ausgabetaste drücken, erscheint für ca. 3 Sekunden eine Anzeige mit dem fehlenden Betrag im Display.

4. Warten Sie, bis die Getränkeausgabe beendet ist und das Display wieder „BITTE WAEHLEN“ anzeigt. Dann ist der Kaffeeautomat für die nächste Produktausgabe bereit.

Mit Chipkarte:

CHIPKARTE EINST.

1. Stellen Sie eine Tasse unter den Getränkeauslauf.
2. Stecken Sie die Chipkarte (Kellnerkarte) in den Karten-Slot des Kaffeeautomaten. Im Display erscheinen abwechselnd folgende Anzeigen:

BITTE WAEHLEN

KELLNER XX



„XX“ steht für die Nummer der eingesteckten Kellnerkarte.

2. Drücken Sie die gewünschte Ausgabetaste. Der Kaffeeautomat gibt das Getränk aus.
3. Warten Sie, bis die Getränkeausgabe beendet ist und das Display wieder „BITTE WAEHLEN“ anzeigt. Dann ist der Kaffeeautomat für die nächste Produktausgabe bereit.



Die Anzahl der ausgegebenen Getränke wird für jeden Kellner einzeln gespeichert.

7.3 Heißwasser

1. Stellen Sie eine Tasse unter den Heißwasserauslauf.
2. Drücken Sie die Taste [7]. Heißwasser wird ausgegeben. Die Ausgabe stoppt automatisch, sobald die programmierte Menge erreicht ist.

7.4 Zweite Produkt-Ebene (Shift-Ausgaben)

Mit jeder Produkttaste lassen sich zwei verschiedene Kaffeespezialitäten ausgeben. An die Erstbelegung gelangen Sie durch Drücken der jeweiligen Produkttaste. Um an die Zweitbelegung zu gelangen, müssen Sie zuerst die Shift-Taste [16] drücken, danach die gewünschte Produkttaste.

7.5 Extra-Milchschaum (nur TOP 3)

 Die Extra-Milchschaum-Funktion ist für alle Konfigurationen mit Selbstbedienung gesperrt.

1. Stellen Sie eine Tasse unter den Cappuccinatore.
2. Halten Sie die Taste eines Produktes, in dem Milch enthalten ist, gedrückt. Nach etwa 2 Sekunden beginnt die Ausgabe von Milchschaum.
3. Wenn Sie die Milchschaumausgabe beenden möchten, lassen Sie die Taste los.

7.6 Milchschaumregulierung (nur TOP 3)

Der Cappuccinatore ist mit einem Schaumregulierungssystem ausgestattet, das die notwendige Luftmenge für die Milchschaumerzeugung steuert.

Die Schraube für die Schaumregulierung befindet sich links oben im Gerät.



Drehen Sie die Ringmutter im Uhrzeigersinn, um einen dichteren Schaum (mit kleinen Blasen), bzw. gegen den Uhrzeigersinn, um einen leichteren Schaum (mit großen Blasen) zu erhalten.

7.7 Einstellung der Milchttemperatur (nur TOP 3)

Der Milchttemperaturregler befindet sich am Milchschauch des Cappuccinatore.

Drehen Sie die Ringmutter im Uhrzeigersinn, um die Temperatur zu erhöhen, bzw. gegen den Uhrzeigersinn, um sie zu verringern.

8. Kreditkarte aufladen

1. Stecken Sie bei eingeschaltetem Gerät die Chipkarte (Chefkarte) in den Karten-Slot.
2. Drücken Sie die Taste [15]. Im Display erscheint folgende Anzeige:

```

CHIPKARTENMANAGER
KREDIT LADEN
CHIPKARTE EINSTECKEN
    
```

3. Stecken Sie die Kreditkarte in den Kartenslot. Im Display erscheint folgende Anzeige:

```

CHIPKARTENMANAGER
KREDIT LADEN
CODE KARTE          XXXX
    
```



„XXXX“ steht für den dem Kaffeeautomaten zugeordneten Code. Der Default-Code lautet 65535.

4. Drücken Sie die Enter-Taste. Im Display erscheint folgende Anzeige:

```

CHIPKARTENMANAGER
KREDIT LADEN
AKTUELL KREDIT      XXXX
CODE KARTE          YY.YY
    
```



„XX.XX“ steht für den auf der Karte vorhandenen Kredit.
 „YY.YY“ steht für den Kredit, den Sie hinzufügen möchten.

5. Stellen Sie mit Hilfe der Tasten [13] und [14] den Betrag ein, um den der Kredit erhöht werden soll.
6. Bestätigen Sie Ihre Eingabe durch Drücken der Enter-Taste. Im Display erscheint folgende Anzeige:

```

CHIPKARTENMANAGER
KREDIT LADEN
END FUNCTION
    
```

7. Nehmen Sie die aufgeladene Kreditkarte aus dem Karten-Slot. Im Display erscheint folgende Anzeige:

```

CHIPKARTENMANAGER
KREDIT LADEN
CHIPKARTE EINSTECKEN
    
```

8. Stecken Sie die Chefkarte in den Kartenslot.
- 9a. Um eine weitere Kreditkarte aufzuladen, drücken Sie die Enter-Taste.
- 9b. Um den Vorgang zu beenden, drücken Sie die Esc-Taste.

9. Reinigen

Reinigen Sie das Gerät und die Zubehörteile am Ende eines jeden Arbeitstages. Gehen Sie dabei wie auf folgenden Seiten beschrieben vor.



Jeglicher Gewährleistungsanspruch entfällt, wenn

- ❖ die empfohlenen täglichen Reinigungen des Gerätes nicht wie in dieser Anleitung beschrieben erfolgen
- ❖ andere als die von der Coffema International Handel GmbH empfohlenen Reinigungsmittel benutzt werden.

9.1 Brühgruppe, Mixer und Cappuccinatoren

Benötigte Reinigungsmittel:

- ❖ Coffema Reinigungstabletten (Bestellnr.: 5007)
- ❖ Reinigungspinsel (Z0624)
- ❖ Coffema Spezialreiniger für alle Milch- und Sahnegeräte (Bestellnr.: 5010)
- ❖ Behälter (ca. 750 ml Fassungsvermögen)

Für die Brühgruppe, den Mixer und den Cappuccinatoren gibt es ein automatisches Reinigungsprogramm. Führen Sie dieses Reinigungsprogramm mindestens einmal pro Tag durch. Gehen Sie wie folgt vor:

Displayanzeige:

BITTE WÄHLEN

GRUPPENREINIGUNG
ENTER-TASTE DRÜCKEN

GRUPPENREINIGUNG
PANEL OEFFNEN GR.
CLEAN COMPONENT

GRUPPENREINIGUNG
REINIGEN & PANEL SCHLIESSEN

GRUPPENREINIGUNG
REINIGEN & PANEL SCHLIESSEN

GRUPPENREINIGUNG
REINIGEN & PANEL SCHLIESSEN

Handlungsschritte

Brühgruppe reinigen:

1. Halten Sie Taste [16] fünf Sekunden lang gedrückt.
2. Drücken Sie Taste [16], um die Reinigung zu starten.
3. Öffnen Sie die Gerätetür.
4. Entfernen Sie mit einem weichen Pinsel Kaffeerückstände aus der Brühgruppe.
5. Reinigen Sie den oberen Kolben mit einem Tuch.
6. Schließen Sie die Gerätetür.

REINIGEN

- | | | |
|---|-----|---|
| GRUPPENREINIGUNG
REIN. TABS EINWERFEN | 7. | Öffnen Sie die Gerätetür. |
| GRUPPENREINIGUNG
REINIGEN & PANEL SCHLIESSEN | 8. | Legen Sie eine Reinigungstablette in den Brühraum ein. |
| GRUPPENREINIGUNG | 9. | Schließen Sie die Gerätetür. Die Reinigung startet. Warten Sie bis der Reinigungsvorgang beendet ist. |
| Mixer reinigen: | | |
| MIXERREINIGUNG
ENTER-TASTE DRUECKEN | 10. | Drücken Sie Taste [16], um die Mixerreinigung zu starten. |
| MIXERREINIGUNG | 11. | Warten Sie, bis die Mixerreinigung beendet ist. |
| Cappuccinatore reinigen: | | |
| CAPPU.REINIGUNG
ENTER-TASTE DRUECKEN | 12. | Drücken Sie Taste [16], um die Reinigung des Cappuccinatore zu starten. |
| CAPPU.REINIGUNG
REINIGER FUER CAPPU.
ENTER-TASTE DRUECKEN | 13. | Nehmen Sie den Milchansaugschlauch aus der Milch. |
| CAPPU.REINIGUNG
REINIGER FUER CAPPU.
ENTER-TASTE DRUECKEN | 14. | Lösen Sie zwei Verschlusskappen Milch- und Sahnereiniger (Bestellnr.: 5010) in 400 ml kaltem Wasser. |
| CAPPU.REINIGUNG
REINIGER FUER CAPPU.
ENTER-TASTE DRUECKEN | 15. | Tauchen Sie den Milchansaugschlauch in die Reinigungsmittellösung. |
| CAPPU.REINIGUNG | 16. | Drücken Sie Taste [16], um die Reinigung zu starten. |
| CAPPU.REINIGUNG | 17. | Warten Sie bis der Reinigungsvorgang beendet ist. |
| CAPPU.REINIGUNG
NUR MIT WASSER
ENTER-TASTE DRUECKEN | 18. | Tauchen Sie den Milchansaugschlauch in kaltes Wasser (400 ml). |
| CAPPU.REINIGUNG
NUR MIT WASSER
ENTER-TASTE DRUECKEN | 19. | Drücken Sie Taste [16]. Der Spülvorgang startet. Warten Sie, bis der Spülvorgang beendet ist. |

Satzschublade leeren

- | | | |
|---|-----|--|
| BITTE WAEHLEN
TRESTER LEEREN | 20. | Öffnen Sie die Gerätetür und leeren Sie die Satzschublade. |
| AUS
TRESTER ENTLEERT UND
EINGESETZT ? | 21. | Warten Sie mindestens 5 Sekunden, bevor Sie den Satzbehälter wieder einsetzen. |
| AUS
TRESTER ENTLEERT UND
EINGESETZT ? | 22. | Drücken Sie die Taste [16], um das Einsetzen des Satzbehälters zu bestätigen. |
| | 23. | Schließen Sie die Gerätetür. Die Reinigung ist beendet. |

9.2 Cappuccinatore manuell reinigen

Reinigen Sie den Cappuccinatore nur manuell, wenn der Cappuccinatore bei der automatischen Reinigung nicht richtig sauber geworden ist und er dadurch nicht richtig funktioniert. Führen Sie die manuelle Reinigung wie folgt durch:

1. Öffnen Sie die Gerätetür.
 2. Nehmen Sie den Cappuccinatore aus der Halterung.
 3. Bauen Sie den Cappuccinatore auseinander.
 4. Reinigen Sie die Einzelteile gründlich mit Wasser und Reinigungsmittel.
- HINWEIS**
Reinigen Sie den Cappuccinatore nicht im Geschirrspüler! Die Kunststoffteile können dabei beschädigt werden.
5. Bauen Sie den Cappuccinatore wieder zusammen.
 6. Überprüfen Sie die Dichtungen.
 7. Bauen Sie den Cappuccinatore wieder in das Gerät ein.

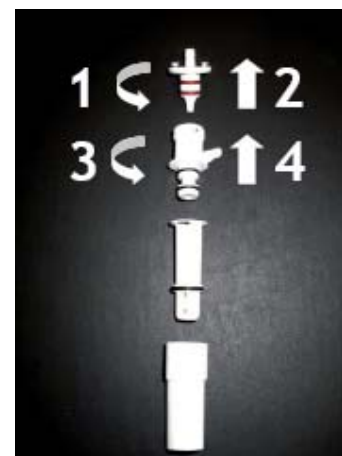

9.3 Mixer manuell reinigen

Reinigen Sie den Mixer täglich. Gehen Sie wie folgt vor:

1. Öffnen Sie die Gerätetür.
2. Ziehen Sie den Ausgabeschlauch vom Mixer.
3. Drehen Sie den Flansch gegen den Uhrzeigersinn.



4. Nehmen Sie den Mixer heraus.
5. Spülen Sie den Mixer gründlich unter laufendem Wasser ab.
6. Befestigen Sie Mixer und Ausgabeschlauch wieder.



7. Schließen Sie die Gerätetür.

9.4 Gehäuse reinigen

Wischen Sie die lackierten Gehäuseteile und Edelstahloberflächen mit einem weichen Tuch ab. Entfernen Sie Kaffeerückstände mit fettlösendem Reinigungsmittel und einem weichen Tuch.

9.5 Zubehör reinigen

Tropfschale und Satzbehälter

Reinigen Sie die Tropfschale und den Satzbehälter täglich gründlich mit Wasser und Reinigungsmittel.

Topping- und Bohnenbehälter

Reinigen Sie Topping- und Bohnenbehälter einmal pro Woche gründlich.

10. Programmiererebene

Die Programmiererebene hat folgende Struktur:

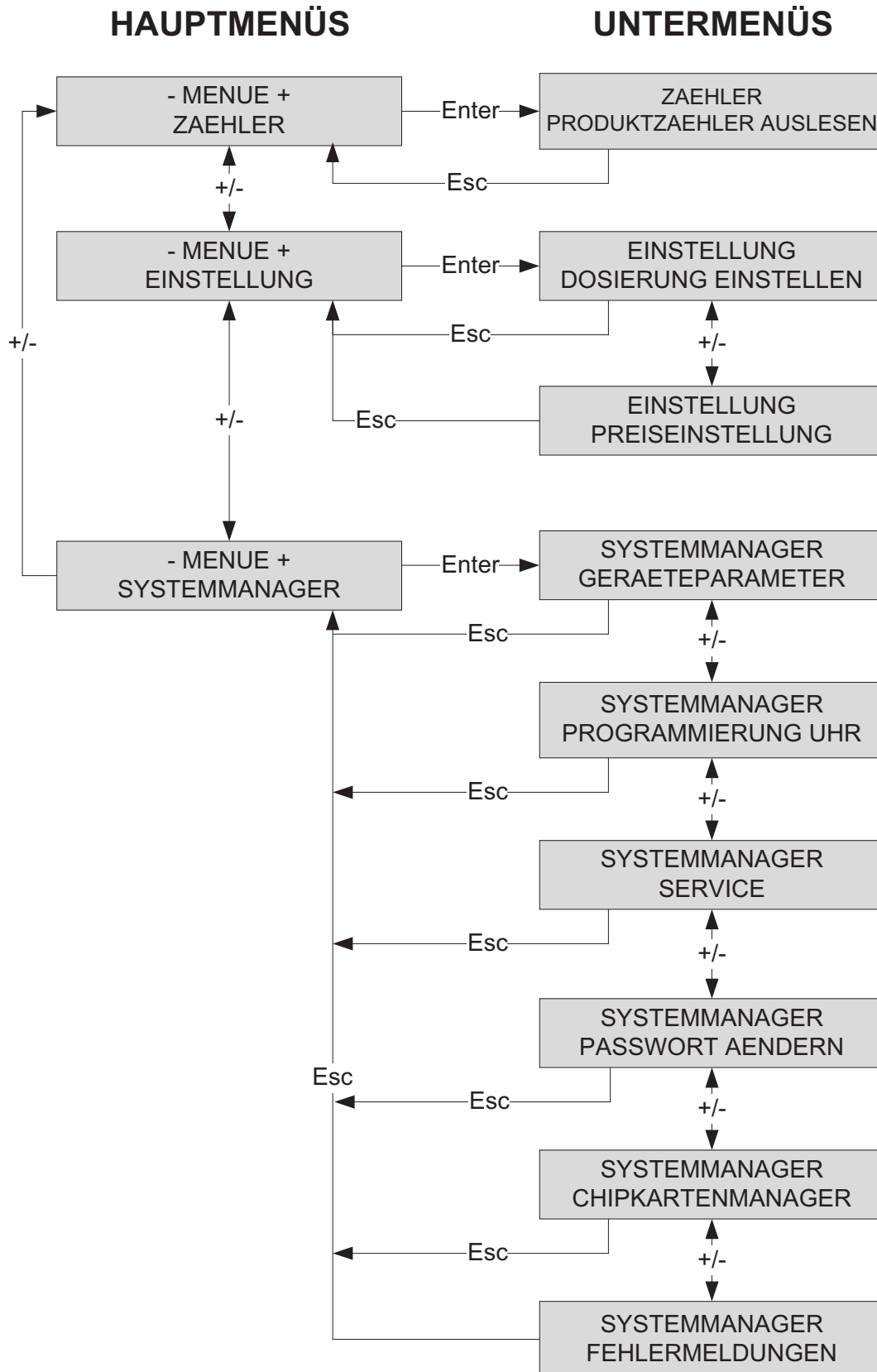

10.1 Zugang per Passwort

Das Passwort besteht aus 5 Ziffern. Je nach Berechtigungsebene gibt es verschiedene Passwörter. Mit dem Chef-Passwort haben Sie vollen Zugriff auf alle im Folgenden beschriebenen Programm-Menüs. Mit dem Vertriebs- und Kellnerpasswort haben Sie eingeschränkte Nutzungsmöglichkeiten.

Kellner: _ _ _ _ _ (5 Mal Enter-Taste)

Vertrieb: 1 1 1 1 1

Chef: 2 2 2 2 2

1. Drücken Sie die Taste [11], um das Gerät auszuschalten.
2. Drücken Sie gleichzeitig Taste [11] und [16]. Das Display zeigt:

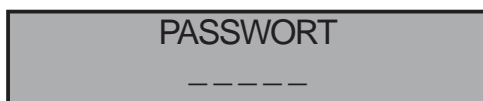

3. Geben Sie Ihr Passwort ein. Das Programm-Menü wird geöffnet.

10.2 Zugang per Chipkarte

Um per Chipkarte zur Programmierumgebung zu kommen, gehen Sie wie folgt vor:

1. Stecken Sie die Chipkarte in den Karten-Slot des Kaffeeautomaten.
2. Drücken Sie Taste [16].
3. Warten Sie mindestens 2 Sekunden, bevor Sie die Karte aus dem Slot nehmen. Das Programm-Menü wird geöffnet.

HINWEIS

Wenn Sie die Chipkarte zu früh aus dem Karten-Slot herausziehen, können Sie damit den Kaffeeautomaten und die Chipkarte beschädigen.

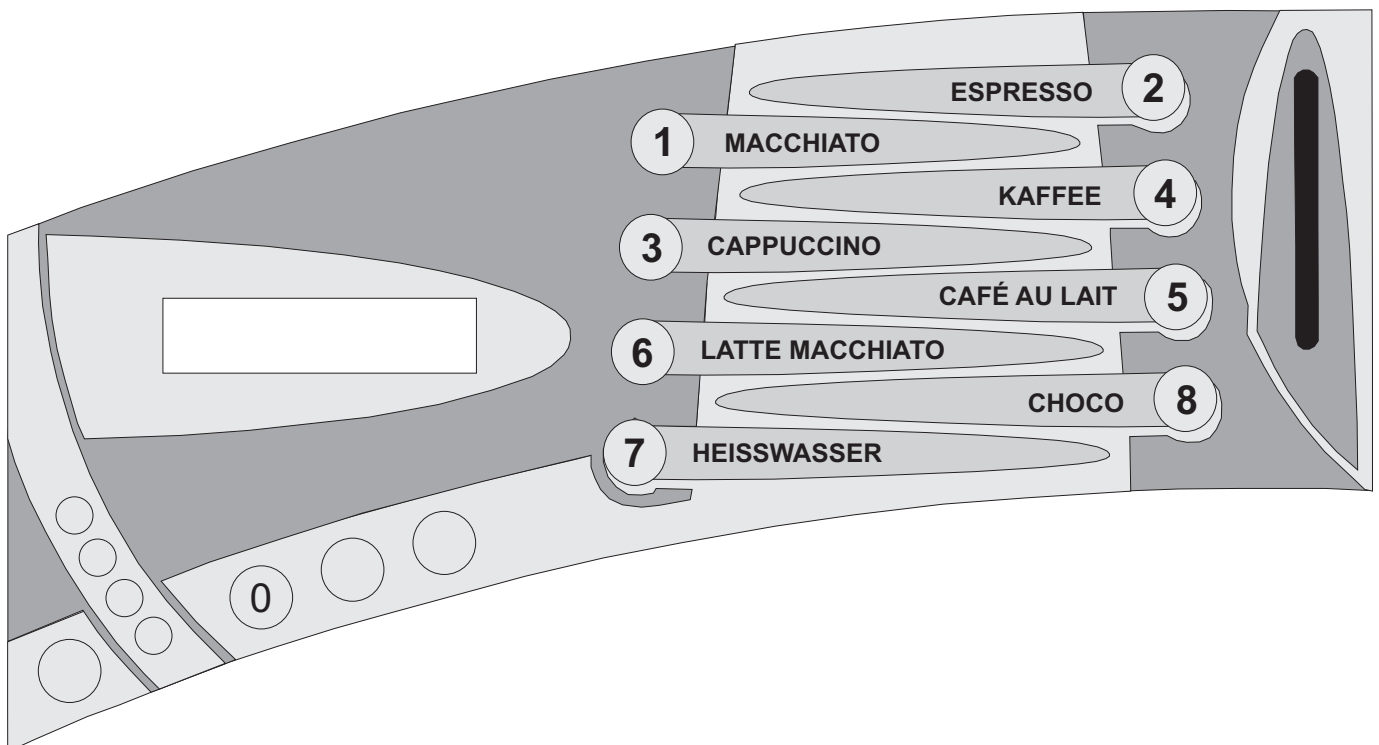

11. Zähler

Im Menü „Zähler“ können Sie den Gesamtzählerstand (Produktzähler A und B), die Einzelzählerstände und die Einnahmen auslesen.

Über dieses Menü können Sie auch die Zählerstände löschen. Wenn Sie Produktzähler A oder B löschen, werden automatisch auch alle Einzelzählerstände gelöscht mit Ausnahme der Reinigungszyklen.

Gehen Sie zum Auslesen und Löschen der Zählerstände wie folgt vor:

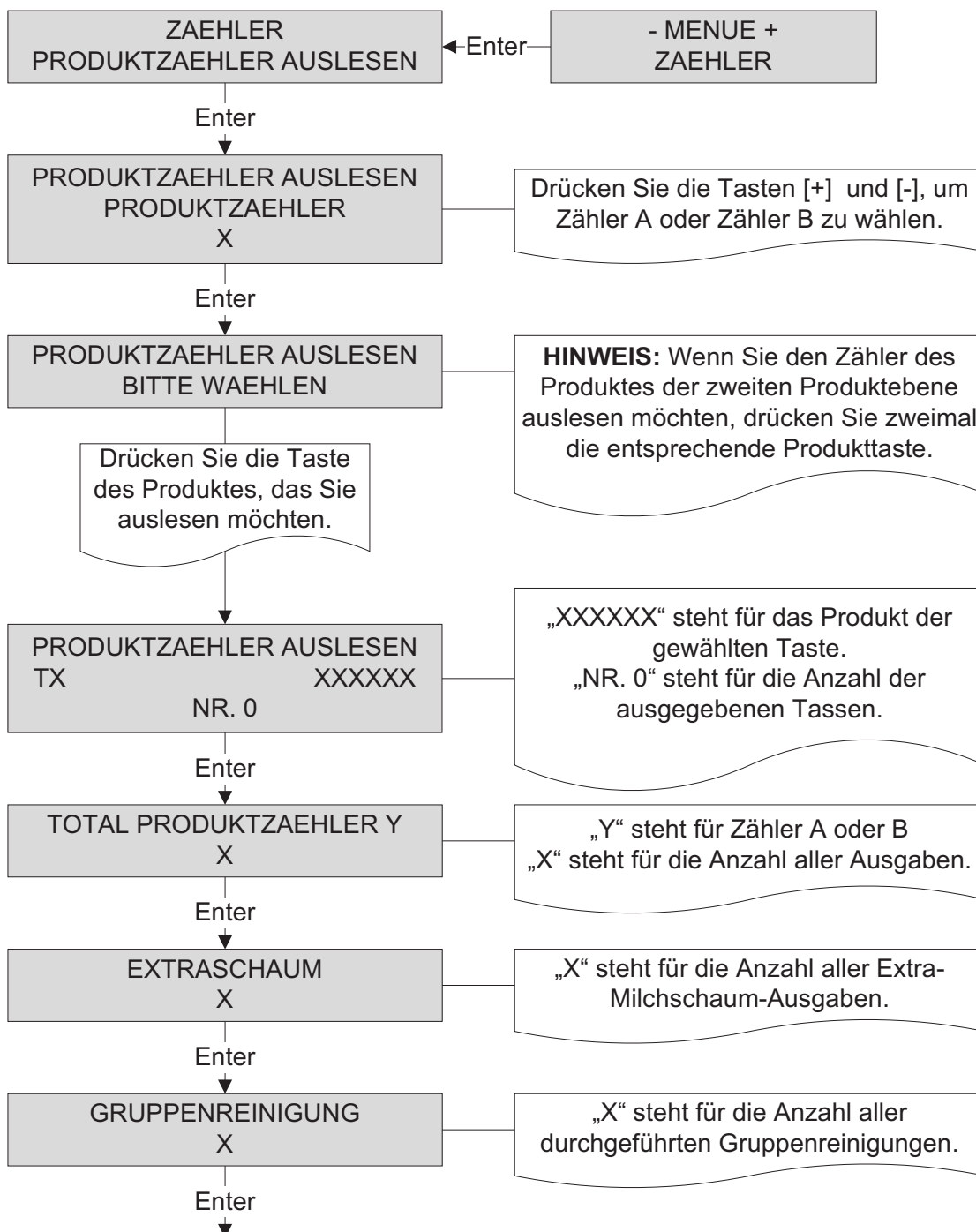

ZÄHLER

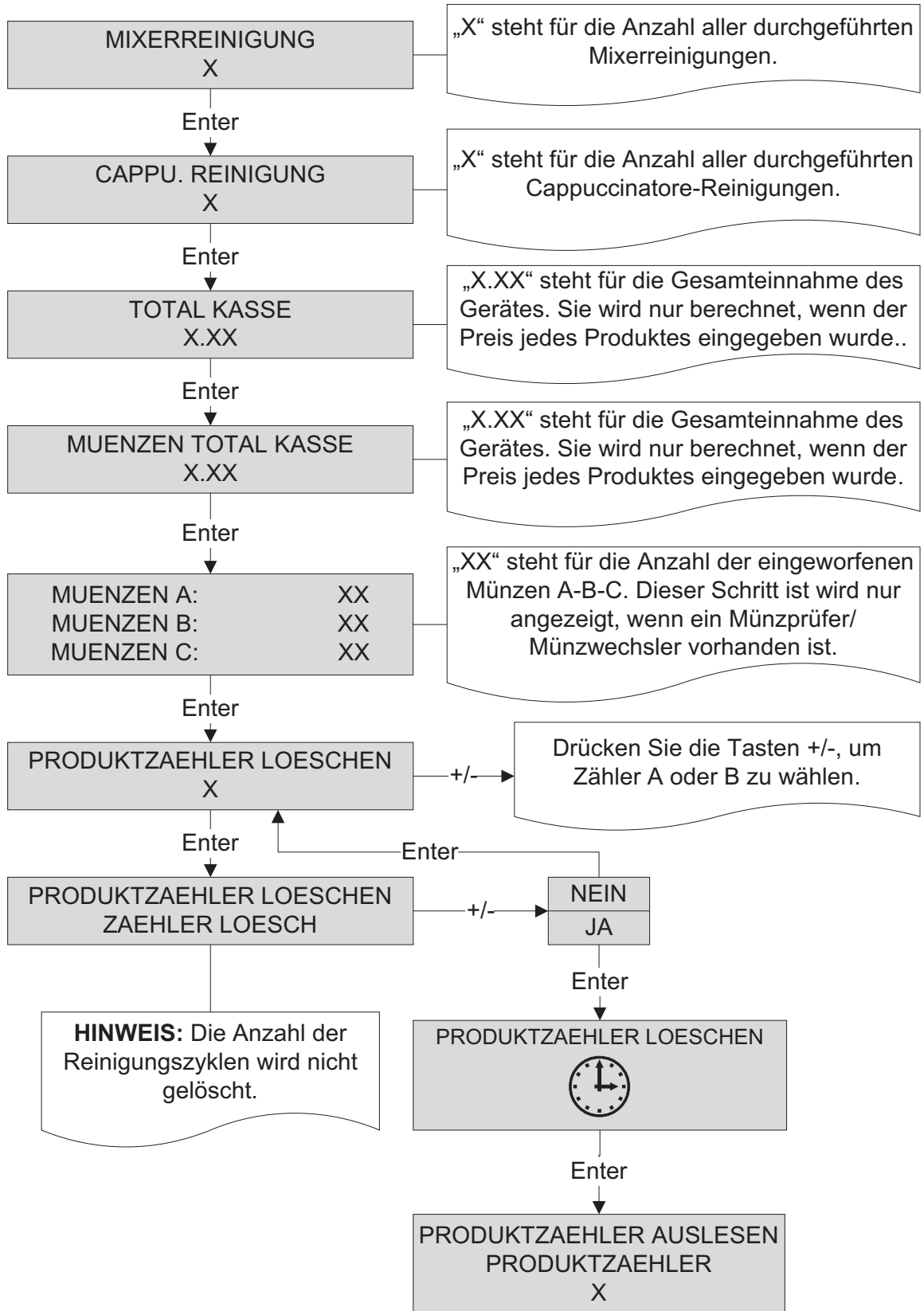

12. Einstellungen

Im Menü „Einstellungen“ können Sie Produktmengen dosieren und Produktpreise festlegen. Gehen Sie dazu wie folgt vor:

12.1 Produktmengen dosieren

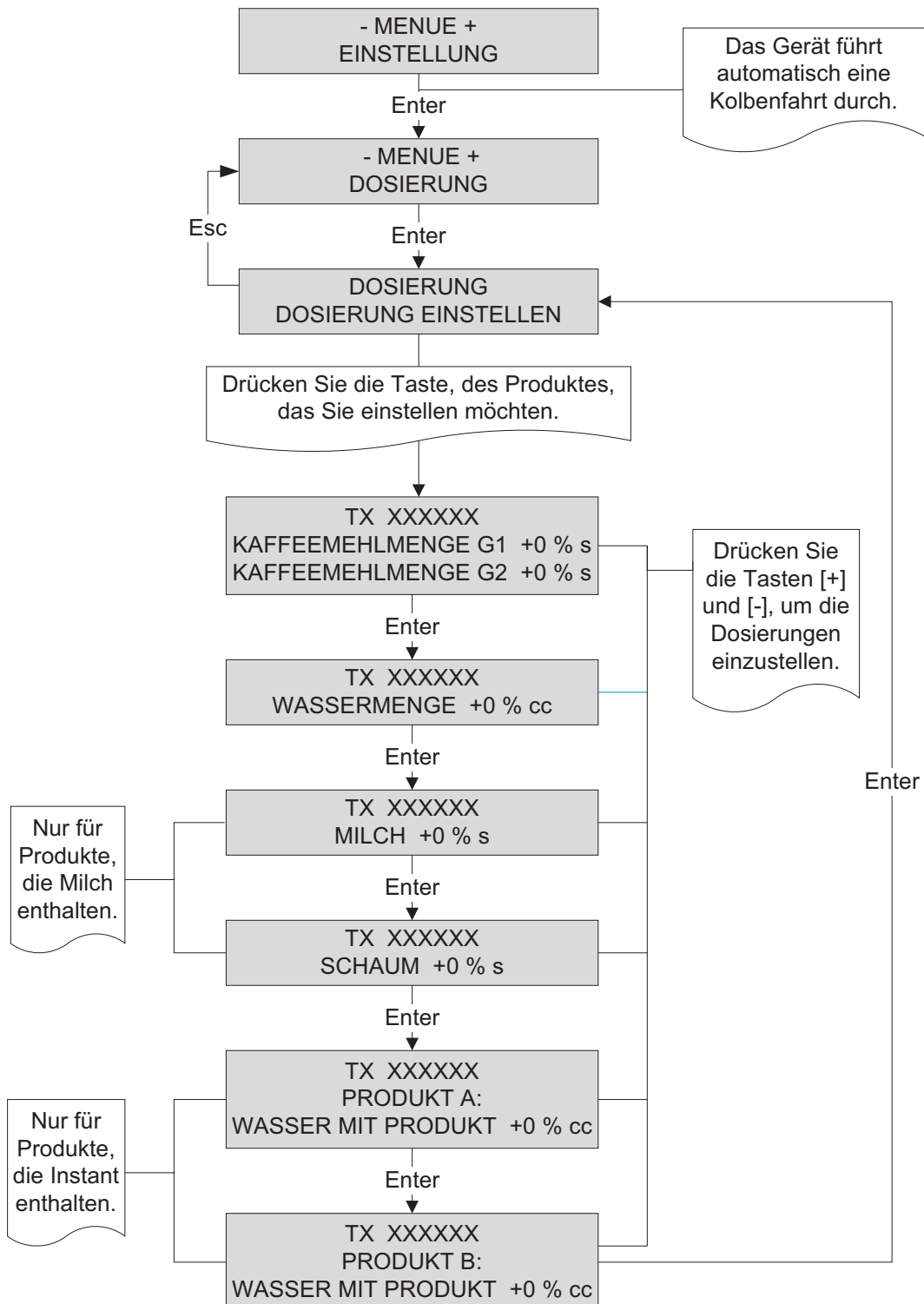

EINSTELLUNGEN

Um Produktdosierungen der zweiten Produktebene einzustellen, drücken Sie die Shift-Taste, sobald im Display „EINSTELLUNG DOSIERUNG EINSTELLEN“ erscheint. Damit aktivieren Sie die zweite Produktebene. Gehen Sie weiter vor wie oben beschrieben.

12.2 Produktpreise einstellen



Produktpreise können nur bei den Gerätevarianten **Selbstbedienung mit Münzeinwurfssystem und/oder Kreditkarte** eingestellt werden.

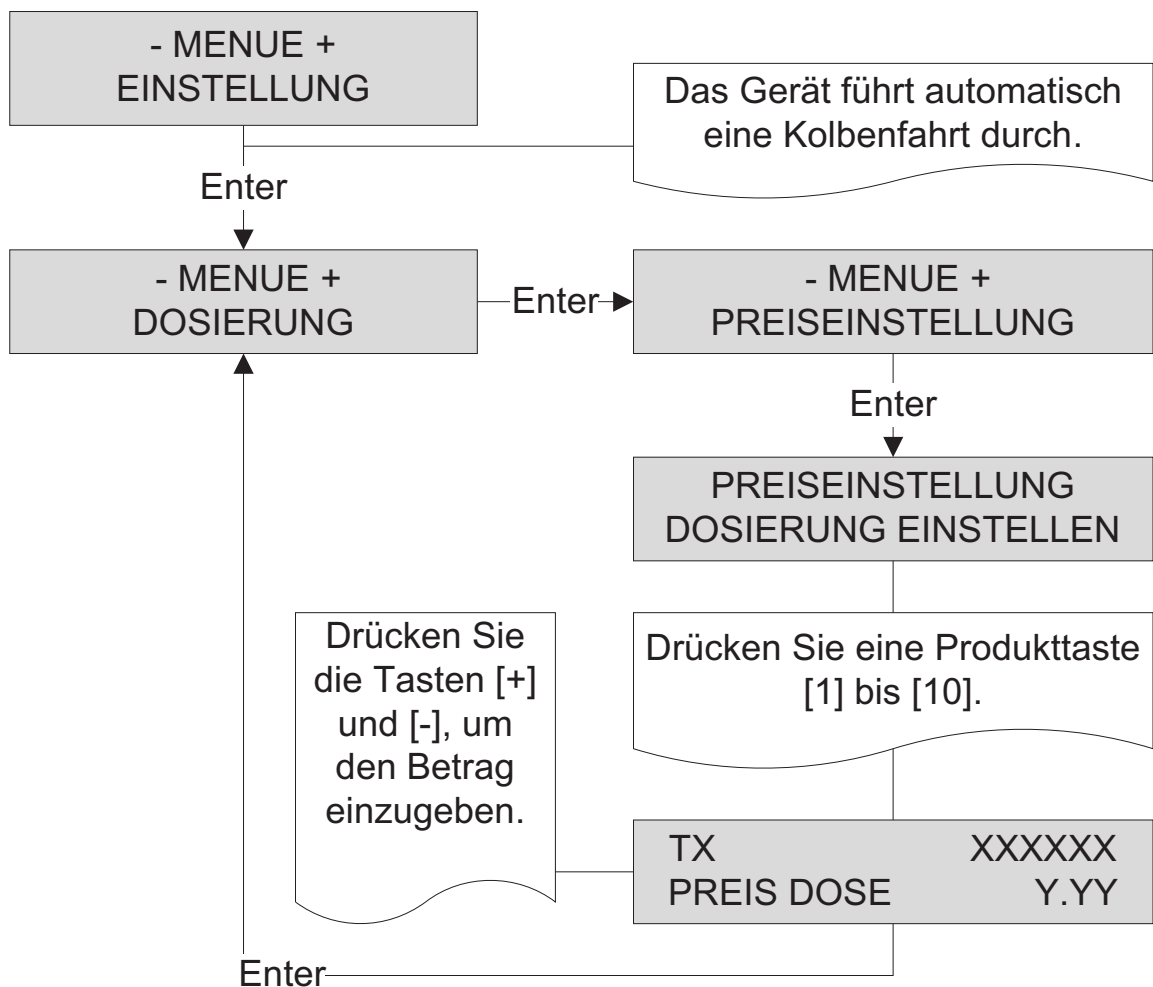

Um Produktpreise der zweiten Produktebene festzulegen, drücken Sie die Shift-Taste, sobald im Display „PREISEINSTELLUNG DOSIERUNG EINSTELLEN“ erscheint. Damit aktivieren Sie die zweite Produktebene. Gehen Sie weiter vor wie oben beschrieben.

12.3 Wertmünze einstellen

Bei den Gerätevarianten **Selbstbedienung mit Münzeinwurfssystem und/oder Kreditkarte** besteht die Möglichkeit einer Bezahlung mit Wertmünze (Token). Wenn Sie mit Wertmünzen arbeiten möchten, aktiviert der Coffema Kundenservice diese Option in der Software. Den Wert der Token können Sie dann wie folgt einstellen:

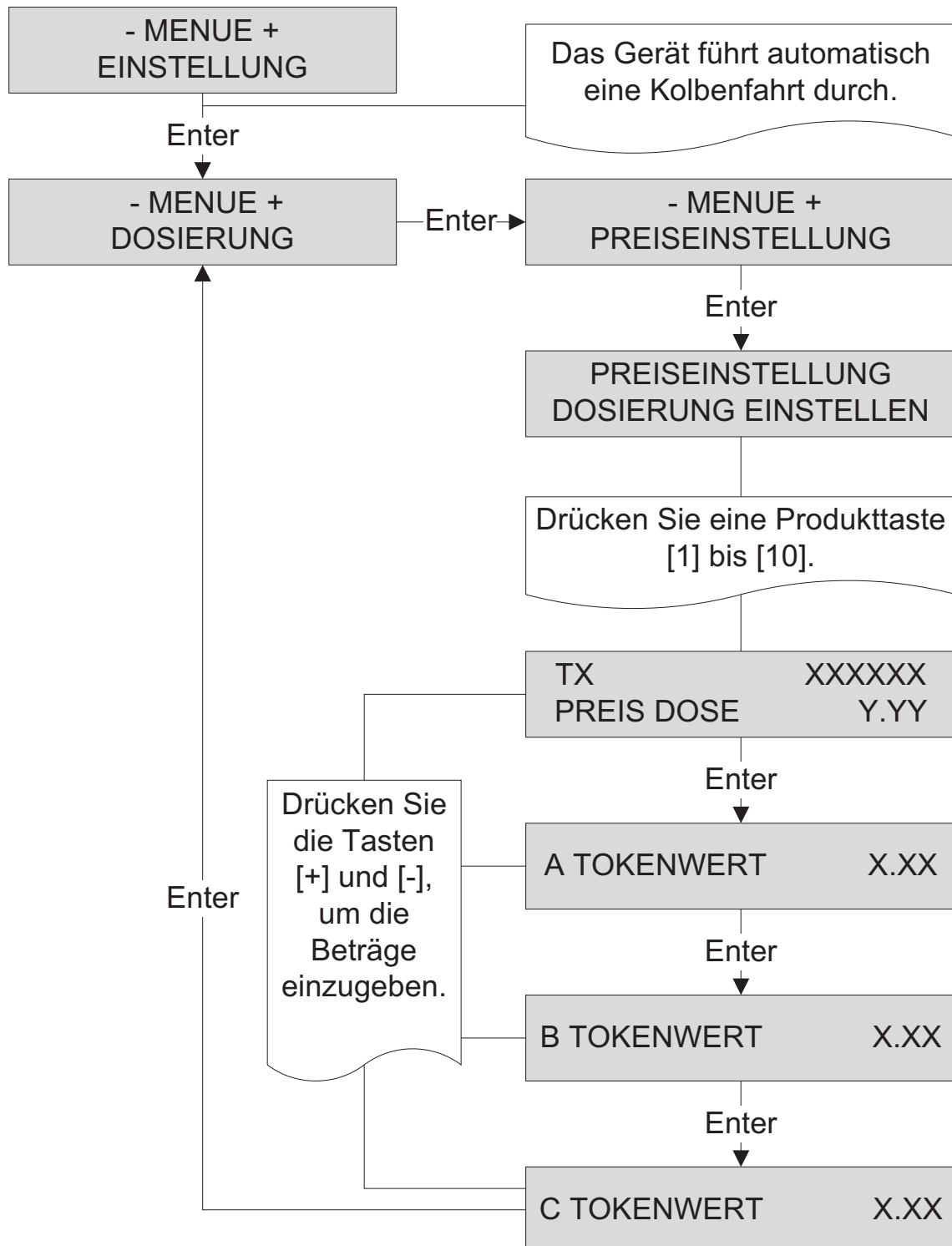

13. Systemmanager

13.1 Geräteparameter

Das Menü „GERAETEPARAMETER“ ermöglicht Folgendes:

- ❖ Anschluss an eine serielle Schnittstelle ein- und ausschalten
- ❖ Einstellen, nach wie vielen Sudauswürfen eine Meldung zur Tresterleerung im Display angezeigt werden soll
- ❖ Anzahl der Toppingbehälter einstellen
- ❖ Kaffeewasser- und Dampftemperatur ablesen

Um Einstellungen im Menü „GERAETEPARAMETER“ vorzunehmen, gehen Sie wie folgt vor:

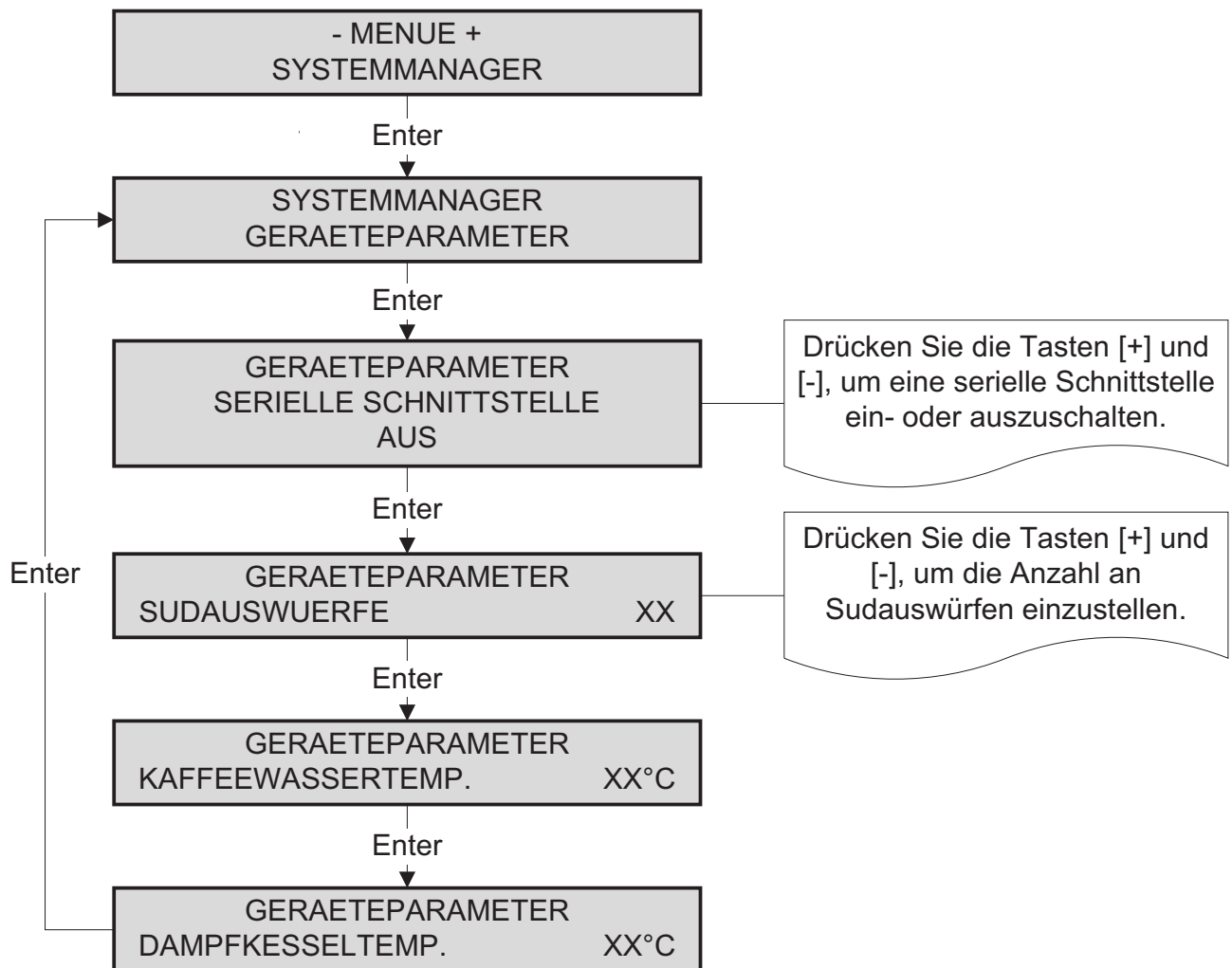

13.2 Uhrzeit einstellen

Das Menü „PROGRAMMIERUNG UHR“ ermöglicht Folgendes:

- ❖ Uhrzeit einstellen
- ❖ Uhrzeitanzeige ein- und ausschalten
- ❖ Automatische Ein- und Ausschaltzeiten einstellen

Um die Einstellungen im Menü „PROGRAMMIERUNG UHR“ vorzunehmen, gehen Sie wie folgt vor:

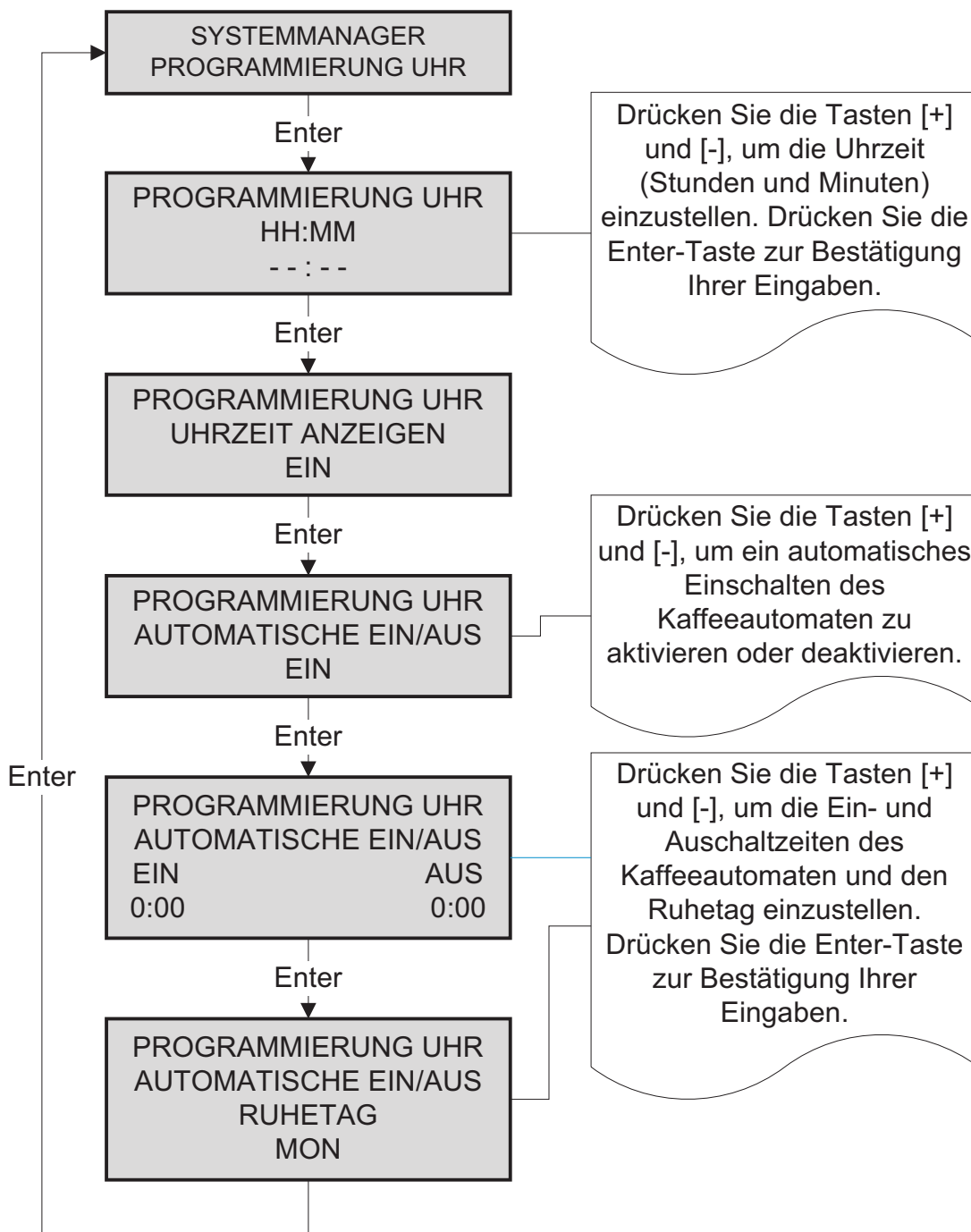

13.3 Service

Im Menü „SERVICE“ können Sie bis zu drei feste Uhrzeiten einstellen, an denen eine automatische Reinigung durchgeführt werden soll (Reinigungszeiten einstellen).

Reinigungszeiten einstellen

Um automatische Reinigungszeiten einzustellen, gehen Sie wie folgt vor:

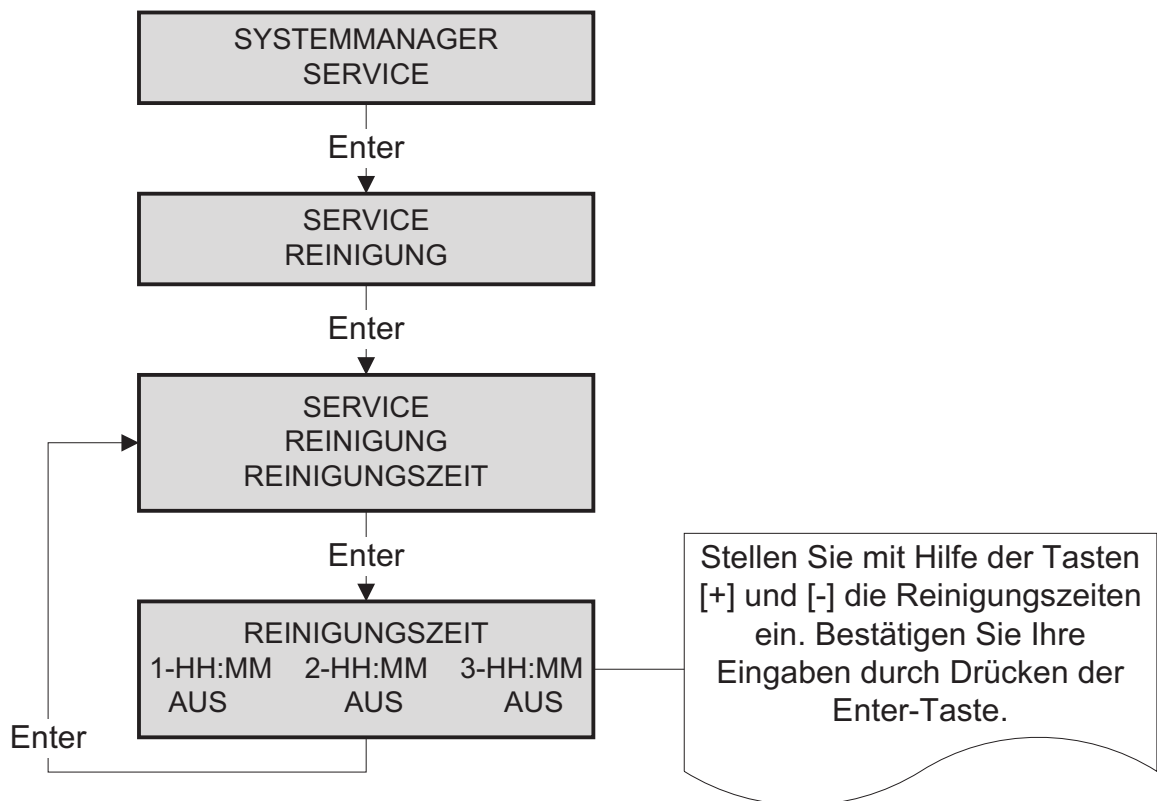

Automatische Gruppenspülung

Um Einstellungen zur automatischen Gruppenspülung vorzunehmen, gehen Sie wie folgt vor:

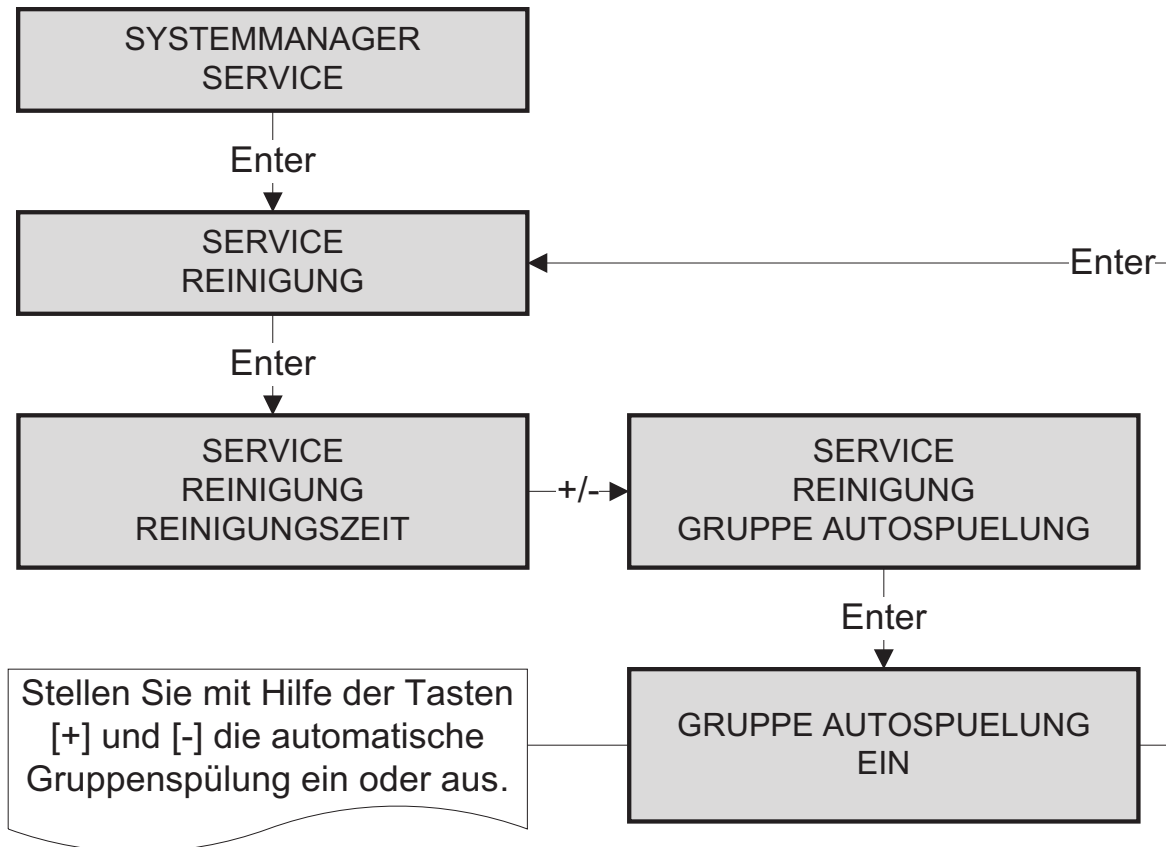

13.4 Passwort ändern

Um das Passwort zu ändern, gehen Sie wie folgt vor:

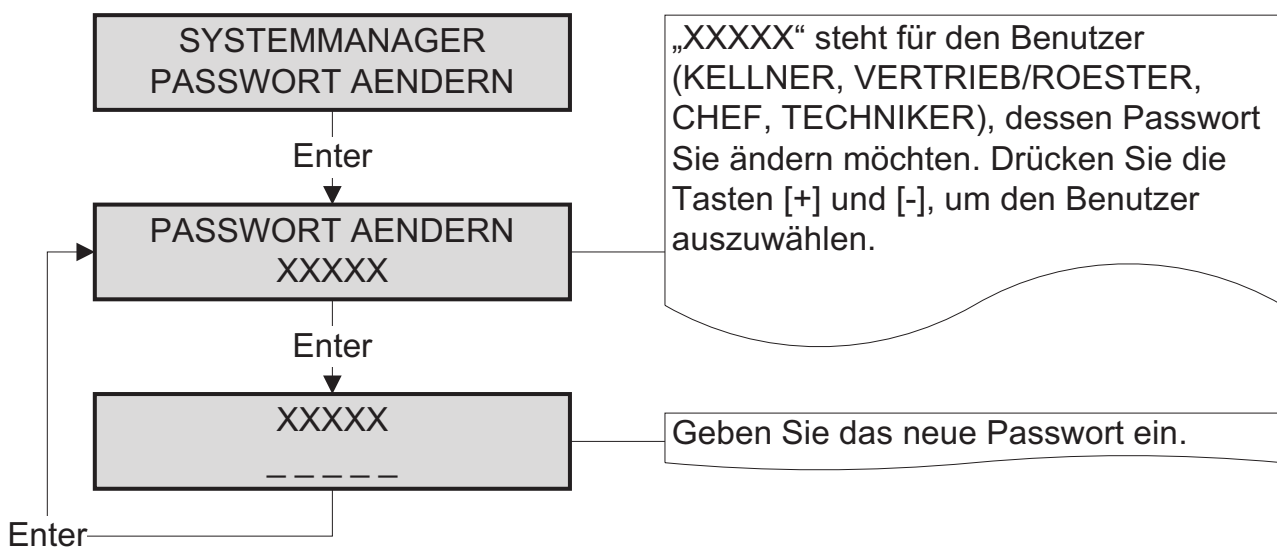

13.5 Chipkartenmanager

Im Menü „CHIPKARTENMANAGER“ können Sie bis zu 10 Kellnerkarten aktivieren und deaktivieren. Um Kellnerkarten zu aktivieren oder deaktivieren, gehen Sie wie folgt vor:

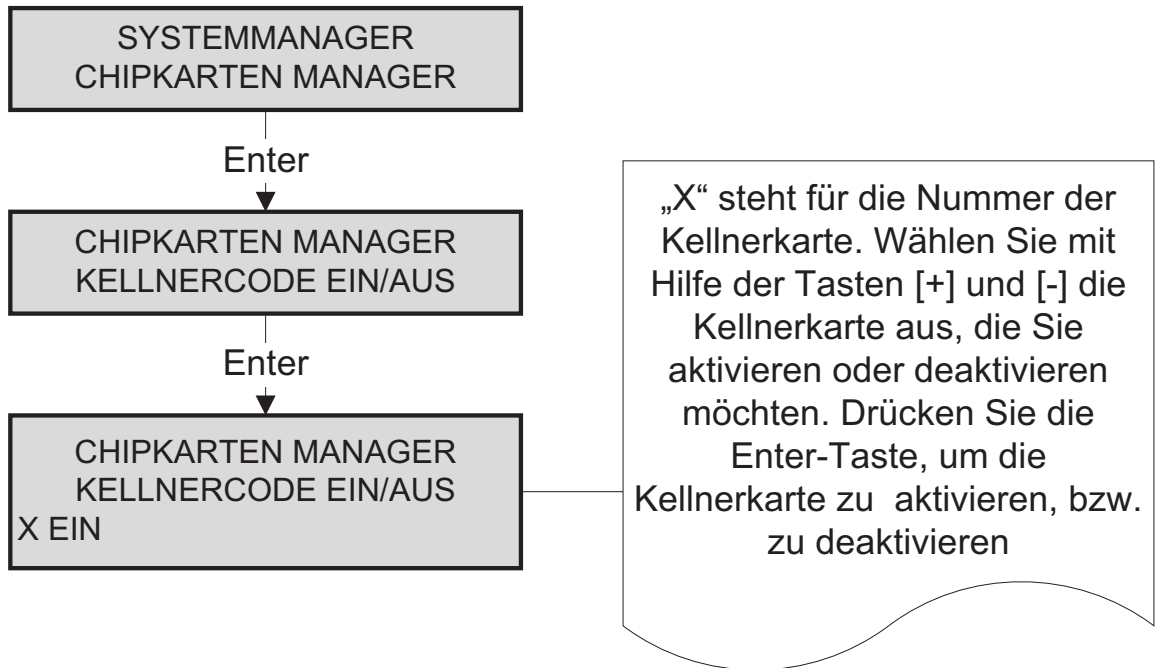

13.6 Fehlermeldungen (Historie)

Im Menü „Fehlermeldungen“ finden Sie eine Auflistung der letzten 10 Fehlermeldungen. Um die Liste der Fehlermeldungen aufzurufen, gehen Sie wie folgt vor:

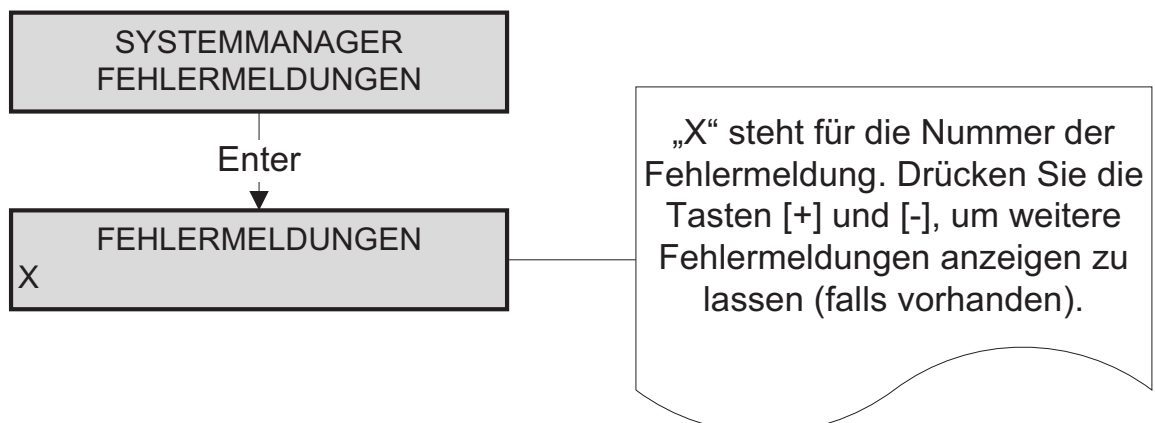

14. Fehlerbehebung

Dieses Kapitel hilft Ihnen, Fehlerquellen zu finden und Fehler zu beseitigen. Falls Sie den Fehler nicht beheben können, rufen Sie den Coffema Kundenservice unter 0180 5177751 an.

Anzeige: **FEHLER NR. 8**

Beschreibung: Das Gerät schaltet aus.

Ursache: Zuviel Kaffee. Der obere Kolben ist blockiert.

Lösung: Wenn bei allen Produkten diese Fehlermeldung erscheint, verringern Sie die Kaffeemehlmenge in der Dosiereinstellung der betreffenden Produkte.

Anzeige: **FEHLER NR. 10** **FEHLER NR. 11**

Beschreibung: Das Gerät schaltet aus.

Ursache: Laufzeitfehler des Kolbenmotors. Obwohl der Motor angesteuert wurde, hat er drei Sekunden lang keine Impulse an die Hauptsteuerung gesendet.

Lösung: Schalten Sie das Gerät aus. Warten Sie mindestens zehn Sekunden. Schalten Sie dann das Gerät wieder ein.

Anzeige: **FEHLER NR. 12**

Beschreibung: Das Gerät schaltet aus.

Ursache: Fehler des oberen Motors.

- ❖ Der Gruppenmotor blockiert mechanisch.
- ❖ Der Encoder des oberen Kolbens liest die Impulse nicht korrekt ab.

Lösung: Prüfen Sie, ob ein Gegenstand (z. B. ein Pinsel) den Oberkolben an der Brüheinheit blockiert.

Falls ja, entfernen Sie den Gegenstand.

Falls nein, schalten Sie das Gerät aus. Warten Sie mindestens zehn Sekunden. Schalten Sie dann das Gerät wieder ein.

FEHLERBEHEBUNG

Anzeige:	FEHLER NR. 13
Beschreibung:	Das Gerät schaltet aus.
Ursache:	Fehler des unteren Motors. <ul style="list-style-type: none">❖ Der Gruppenmotor blockiert mechanisch.❖ Der Encoder des unteren Kolbens liest die Impulse nicht korrekt ab.
Lösung:	Schalten Sie das Gerät aus. Warten Sie mindestens zehn Sekunden. Schalten Sie dann das Gerät wieder ein.
Anzeige:	FEHLER NR. 32
Beschreibung:	Das Gerät bleibt ausschaltet.
Ursache:	Die Kesselfüllung des Dampfkessels hat die maximale Einfülldauer von zwei Minuten überschritten. Der Mindest-Wasserstand wurde nicht erreicht.
Lösung:	Überprüfen Sie, ob der Absperrhahn der Wasserzuleitung geöffnet ist. Falls nein, öffnen Sie den Absperrhahn. Wenn ein Wasserfilter vorhanden ist, überprüfen Sie, ob der Kugelhahn am Wasserfilter geöffnet ist. Falls nein, öffnen Sie den Kugelhahn des Wasserfilters. Schalten Sie das Gerät aus und wieder ein. Prüfen Sie, ob der Fehler beseitigt ist. Falls nein, schalten Sie das Gerät aus. Warten Sie mindestens zehn Sekunden. Schalten Sie dann das Gerät wieder ein.
Anzeige:	FEHLER NR. 33
Beschreibung:	Das Gerät bleibt ausschaltet.
Ursache:	Überhitzung des Dampfkessels. Die Temperatur im Dampfkessel hat den Grenzwert erreicht bzw. überschritten. Die Ansteuerung der Kesselheizung wird unterbrochen. Das Tastenfeld ist gesperrt.
Lösung:	Warten Sie fünf bis zehn Minuten. Schalten Sie das Gerät aus. Warten Sie mindestens zehn Sekunden. Schalten Sie dann das Gerät wieder ein.

Anzeige: FEHLER NR. 34

Beschreibung: Das Gerät bleibt ausschaltet.

Ursache: Timeout der Heizung. Die Heizung wurde länger als 15 Sekunden angesteuert, ohne dass die Temperatursonde eine Temperaturänderung registriert hat.

Lösung: Schalten Sie das Gerät aus. Warten Sie mindestens zehn Sekunden. Schalten Sie dann das Gerät wieder ein.

Anzeige: FEHLER NR. 35

Beschreibung: Das Gerät bleibt ausschaltet.

Ursache: Das Leitungssystem für Kaffee und Wasser ist undicht.

Lösung: Schalten Sie das Gerät aus. Warten Sie mindestens zehn Sekunden. Schalten Sie dann das Gerät wieder ein.

Anzeige: FEHLER NR. 40

Beschreibung: Die Getränkeausgabe stoppt nicht automatisch, sondern nur manuell oder nach 120 Sekunden.

Ursache: Es gibt zwei verschiedene Ursachen:

1. Das Flowmeter ist defekt.
2. Der Auslauf ist verstopft.

Lösung: Wenn Produkte ausgegeben werden, ist das Flowmeter defekt. Ein Service-Einsatz ist erforderlich. (Das Gerät kann trotzdem manuell betrieben werden).

Wenn keine Produkte ausgegeben werden können, wischen Sie den Oberkolben mit einem Tuch ab. Führen eine Gruppenreinigung durch.

Anzeige: FEHLER NR. 60

Beschreibung: Das Gerät bleibt ausschaltet.

Ursache: Datenfehler.

Lösung: Schalten Sie das Gerät aus. Warten Sie mindestens zehn Sekunden. Schalten Sie dann das Gerät wieder ein.

FEHLERBEHEBUNG

- Anzeige:** FEHLER NR. 63
- Ursache:** Uhrfehler.
- Lösung:** Schalten Sie das Gerät aus. Warten Sie mindestens zehn Sekunden. Schalten Sie dann das Gerät wieder ein.
- Anzeige:** FEHLER NR. 64
- Beschreibung:** Das Gerät bleibt ausgeschaltet.
- Ursache:** Gruppenplatine. Die Spannungsversorgung oder Datenübertragung zwischen der Gruppenplatine und der Hauptsteuerung fehlt.
- Lösung:** Schalten Sie das Gerät aus. Warten Sie mindestens zehn Sekunden. Schalten Sie dann das Gerät wieder ein.
- Anzeige:** FEHLER NR. 90
- Ursache:** Die eingestellte Wassermenge oder die maximale Standzeit vom Wasserfilter ist erreicht. Der Wasserfilter ist verbraucht und muss ausgewechselt werden.
- Lösung:** Ein Service-Einsatz ist erforderlich.
- Anzeige:** FEHLER NR. 91
- Ursache:** Gruppenservice. Die Brühgruppe hat die Anzahl der eingestellten Zyklen erreicht. Die Brühgruppe muss gewartet werden.
- Lösung:** Ein Service-Einsatz ist erforderlich.
- Anzeige:** FEHLER NR. 92
- Ursache:** Gerätewartung. Das Gerät hat die Anzahl der eingestellten Zyklen oder das Inspektionsdatum erreicht. Das Gerät muss gewartet werden.
- Lösung:** Ein Service-Einsatz ist erforderlich.
- Anzeige:** FEHLER NR. 93
- Ursache:** Mühlenservice. Die eingestellten Arbeitszyklen der Mühle sind erreicht. Die Mahlscheiben sind verschlissen und müssen erneuert werden.
- Lösung:** Ein Service-Einsatz ist erforderlich.

15. Aufbewahrung und Außerbetriebnahme

Lassen Sie das Gerät nicht unnötigerweise eingeschaltet.

Wird das Gerät nicht mehr benutzt, führen Sie die folgenden Schritte durch:

1. Führen Sie eine komplette Reinigung des Gerätes durch.
2. Trennen Sie das Netzkabel und die Wasserzuleitung vom Versorgungsnetz.
3. Leeren Sie das Wassersystem.

16. Altgeräte-Entsorgung



Dieses Gerät darf nicht in den Allgemein- oder Hausaltmüll entsorgt werden. Es muss entweder an Coffema zurückgeschickt oder einem zertifizierten Entsorgungsbetrieb für Elektro- und Elektronikgeräte übergeben werden.

Wenden Sie sich für weitere Informationen an den Kundenservice der Coffema International GmbH.

Telefonnummer Deutschland:

0180 5177751 (14 Cent/Minute im Festnetz der T-Com)

Telefonnummer Österreich:

01789 7202

Beachten Sie bei der Entsorgung die entsprechenden landesüblichen und regionalen Gesetze und Richtlinien.

Raum für Ihre Notizen:

Raum für Ihre Notizen:

COFFEMA International GmbH
Obenhauptstraße 7 ♦ 22335 Hamburg ♦ Postfach 63 03 53 ♦ 22313 Hamburg
Tel.: 040 500 25-0 ♦ Fax: 040 500 25-111
E-Mail: vertrieb@coffema.de ♦ www.coffema.de
Service-Center: 0180 51 777 51 (14 Cent/Min. im Festnetz der T-Com)





Bestellnummer: 5010



Bestellnummer: 5007

Alle Reinigungs- und Pflegemittel können Sie einzeln,
im Sparpaket oder als Reinigungs-Abo bestellen.

Weitere Infos finden Sie im Coffema-Shop unter www.coffema.de

COFFEMA International GmbH
Obenhauptstraße 7
22335 Hamburg

Tel.: 040 500 25-0 ♦ Fax: 040 500 25-111
E-Mail: vertrieb@coffema.de ♦ www.coffema.de