



DATENBLATT CARIMALI FD



Technische Daten

	FD 11	FD 12	FD 21	FD 22
Netzanschluss:	400 V, 50/60 Hz (optional 230 V)	400 V, 50/60 Hz (optional 230 V)	400 V, 50/60 Hz	400 V, 50/60 Hz
Leistungsaufnahme:	3500 W	3500 W	6500 W	6500 W
theoretische Stundenleistung:	ca. 180 Tassen pro Brühgruppe	ca. 180 Tassen pro Brühgruppe	ca. 180 Tassen pro Brühgruppe	ca. 180 Tassen pro Brühgruppe
Absicherung:	3 x 16 A	3 x 16 A	3 x 16 A	3 x 16 A
Brühgruppen:	1	1	2	2
Mühlen:	1	2	1	2
Bohnenbehälter:	1 à 1,3 kg	2 à 1,3 kg	1 à 1,3 kg	2 à 1,3 kg
Wasseranschluss:	3/8 "	3/8 "	3/8 "	3/8 "
Nettogewicht:	52 kg	57 kg	72 kg	76 kg
Bruttogewicht:	62 kg	68 kg	87 kg	92 kg
Kesselvolumen:	4,2 l	4,2 l	11 l	11 l
Abmessungen (B x H x T in mm):	360 x 795 x 580	360 x 795 x 580	600 x 795 x 580	600 x 795 x 580

Ausstattung

- ♦ 6 frei programmierbare Produkttasten je Brühgruppe
- ♦ Programmierung einer zweiten Produktebene
- ♦ unterschiedliche Temperatureinstellung je Produkt
- ♦ Heißwasser- und Dampfausgabe
- ♦ höhenverstellbarer Kaffeeauslauf, Auslaufhöhe max. 135 mm
- ♦ integrierter Cappuccinatore
- ♦ serielle RS232-Schnittstelle für den Anschluss an externe Abrechnungssysteme
- ♦ Handeinwurfschacht für die Zubereitung von gemahlenem Kaffee
- ♦ Dauerlauftaste für Kaffeeprodukte
- ♦ automatisches Spül- und Reinigungsprogramm der Brühgruppe und des Cappuccinatore
- ♦ Produktzähler

Optional

- ♦ abschließbare Bohnenbehälter
- ♦ Satzrutsche
- ♦ Anschluss an Abrechnungssysteme und Registrierkasse über CKI (Coffema Kassen-Interface)
- ♦ Selbstbedienungsversion

Zubehör

- ♦ **Milch- und Sahnereiniger**
Bestellnummer: 5010
- ♦ **Reinigungsset**
Bestellnummer: Z8003.1
- ♦ **Coffema Wasserfilter**
Typ PC15, Bestellnummer: Q0025
Typ PC30, Bestellnummer: Q0026
Typ PC50, Bestellnummer: Q0030
- ♦ **Reinigungstabletten**
Bestellnummer: 5007
- ♦ **Reinigungsabonnement**
Bestellnummer: Z9003.1

Beistellgeräte

- ♦ **FD Schokodispenser**
230 V, 3200 W, 1 x 16 A
265 x 610 x 580 mm [B x H x T]
25 kg Nettogewicht
30 kg Bruttogewicht
- ♦ **FD Tassenschrank**
230 V, 120 W, 1 x 16 A
265 x 585 x 410 mm [B x H x T]
13 kg Nettogewicht
16 kg Bruttogewicht
- ♦ **FD Milchkühlschrank**
230 V, 170 W, 1 x 16 A
265 x 585 x 410 mm [B x H x T]
27 kg Nettogewicht
32 kg Bruttogewicht



DATENBLATT CARIMALI FD

Abmessungen

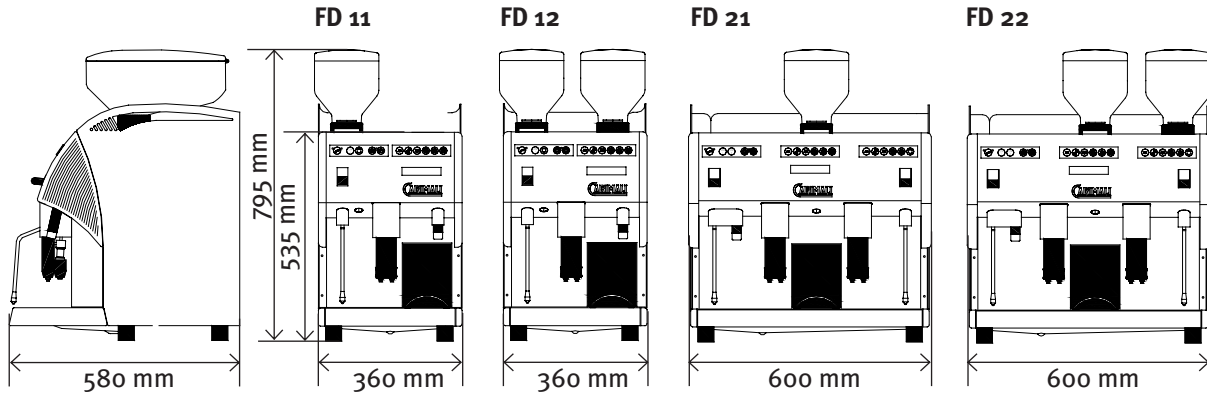

Der Abstand der Maschine von Wänden und Gegenständen muss mindestens 100 mm betragen.
Bei Schrankeinbau ausreichend Platz für Bohnenbehälter berücksichtigen.

Grundfläche

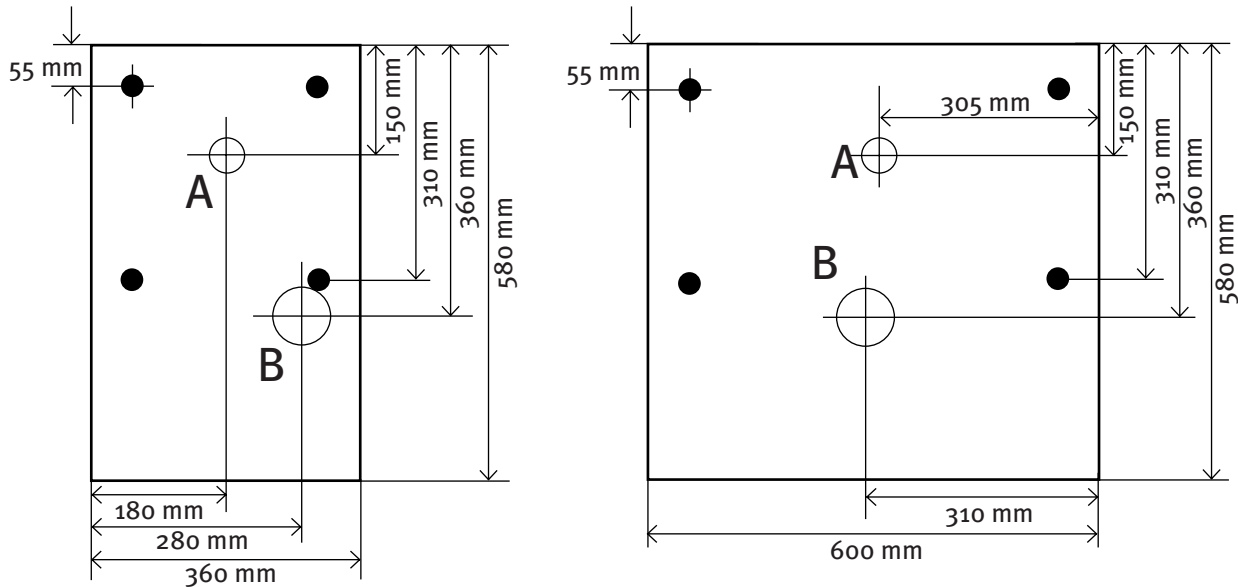

A = Tischausschnitt für Zu- und Ableitungen ca. 45–60 mm Durchmesser
B = Tischausschnitt für Satzrutsche (optional) ca. 80 mm Durchmesser

Anschlussschema

