



DATENBLATT FD SCHOKODISPENSER



Technische Daten

Netzspannung:	230 V, 50/60 Hz
Leistungsaufnahme:	3500 W
Absicherung:	1 x 16 A
Stundenleistung:	ca. 80 Tassen
Wasseranschluss:	3/4 " mit Absperrventil
Wasserdruck:	1,5-5 bar
Nettogewicht:	25 kg
Bruttogewicht:	30 kg
Abmessungen (B x H x T):	265 mm x 610 mm x 580 mm
Maximale Auslaufhöhe:	115 mm
Kesselvolumen:	5 l

Ausstattung

- ♦ zwei programmierbare Produktausgaben
- ♦ eine frei dosierbare Heißwasserausgabe
- ♦ drei elektro-mechanische Produktzähler
- ♦ elektronische Temperatursteuerung
- ♦ automatische Tankbefüllung
- ♦ Reinigungstaste
- ♦ Mixerabsaugung
- ♦ ein Produktbehälter

Abmessungen

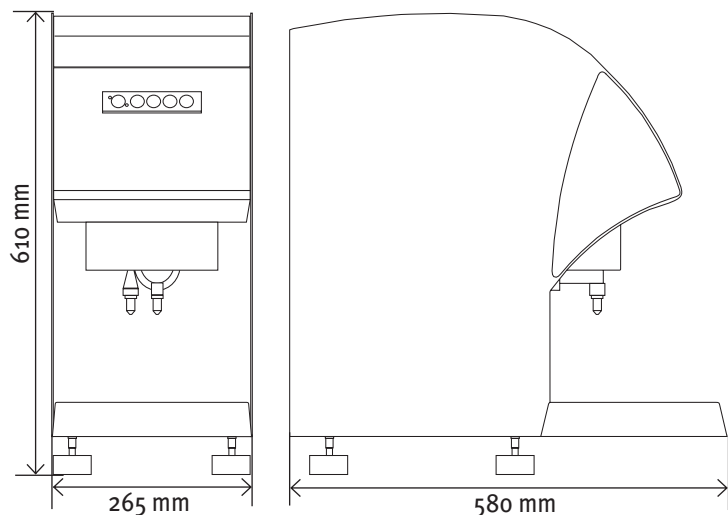

Weitere Beistellgeräte

- ♦ **FD Milchkühlschrank**
230 V, 70 W, 1 x 16 A,
265 x 585 x 410 mm (B x H x T),
27 kg Nettogewicht
32 kg Bruttogewicht
- ♦ **FD Tassenwärmer**
230 V, 100 W, 1 x 16 A,
265 x 590 x 423 mm (B x H x T),
13 kg Nettogewicht
18 kg Bruttogewicht

CE-Konformität



Das Gerät ist mit dem CE-Kennzeichen gekennzeichnet und entspricht damit den einschlägigen europäischen Richtlinien.