



DATENBLATT CARIMALI MULTI



Technische Daten

Netzspannung:	230 V, 50–60 Hz
Leistungsaufnahme:	3500 W
Absicherung:	1 x 16 A
theoretische Stundenleistung:	150 Tassen
Wasseranschluss:	3/8"
Nettogewicht:	ca. 45 kg
Bruttogewicht:	ca. 56 kg
Abmessungen (B x H x T):	282 mm x 820 mm x 565 mm
Kesselvolumen:	3,5 l

Bauseitige Voraussetzungen

- ♦ Wasseranschluss: 3/8" mit Eckventil und gut erreichbarem Absperrhahn (höchstens 1,5 m vom Kaffeematen entfernt)
- ♦ Wasserabfluss: 40–50 mm Durchmesser, Geruchsverschluss, offener Trichter, geeignet für Heißwasser
- ♦ Wasserfiltersystem: ab 5 °dKH empfehlenswert
- ♦ Elektroanschluss: Schutzkontakt-Steckdose

Ausstattung

- ♦ ein Mühle, ein Bohnenbehälter à 1,3 kg
- ♦ sechs frei programmierbare Produkttasten
- ♦ Produktzähler
- ♦ Dampf- und Heißwasserausgabe
- ♦ Handeinwurfschacht für die Zubereitung von gemahlenem Kaffee
- ♦ wahlweise Cappuccinatore oder Barista-Steam
- ♦ höhenverstellbarer Kaffeeauslauf (max. 140 mm)
- ♦ automatisches Spül- und Reinigungsprogramm der Brühgruppe und des Cappuccinatore
- ♦ LC-Display
- ♦ passwortgeschützte Programmierung
- ♦ serielle RS232-Schnittstelle zur Anbindung an externe Abrechnungssysteme
- ♦ mit Festwasseranschluss und -abfluss
- ♦ Farbe: gelb oder grau

Optional

- ♦ abschließbarer Bohnenbehälter
- ♦ Satzrutsche
- ♦ Anschluss an Abrechnungssysteme und Registrierkasse über CKI (Coffema Kassen-Interface)
- ♦ NRI-Münzwechsler, NRI-Münzprüfer
- ♦ MDB-Protokoll
- ♦ Selbstbedienungs-Version
- ♦ Barista-Steam

Zubehör

- | | | |
|--------------------------------------------------------------------------------------------------------------------------------|-------------------------------------------------------------------------------------------------------------------------------|----------------------------------------------------------------------------------------------------------------------------|
| ♦ Schokodispenser
230 V, 1800 W, 1 x 16 A,
200 x 590 x 565 mm (B x H x T),
20 kg Nettogewicht,
25 kg Bruttogewicht | ♦ Milchkühlschrank
230 V, 70 W, 1 x 16 A,
190 x 590 x 425 mm (B x H x T),
26 kg Nettogewicht,
32 kg Bruttogewicht | ♦ Tassenwärmer
230 V, 100 W, 1 x 16 A,
265 x 590 x 423 mm (B x H x T),
15 kg Nettogewicht,
18 kg Bruttogewicht |
| ♦ Coffema Wasserfilter
PC15: Bestellnr.: Q0025
PC30: Bestellnr.: Q0026 | ♦ Milch- und Sahne reiniger
Bestellnr.: 5010 | ♦ Reinigungstabletten
Bestellnr.: 5007 |

DATENBLATT CARIMALI MULTI



Abmessungen

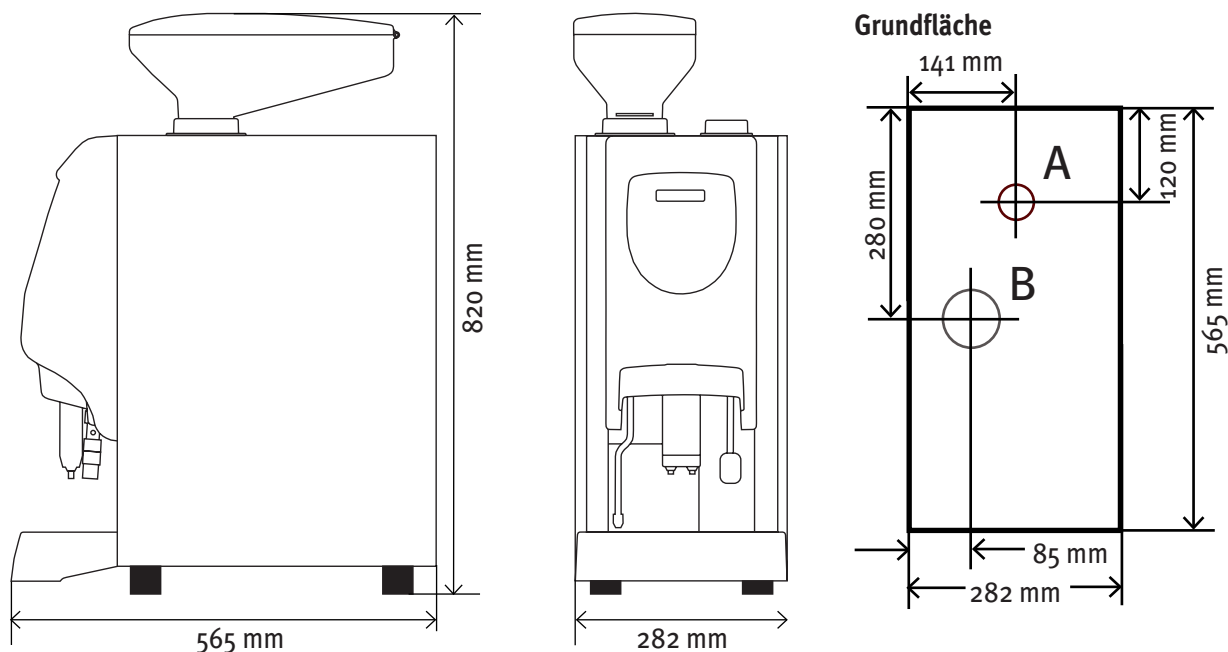

Der Abstand des Gerätes von Wänden und Gegenständen muss mindestens 100 mm betragen. Bei Schrankeinbau ausreichend Platz für Bohrertrichterbefüllung vorsehen.

- A: Tischausschnitt für Zu- und Ableitungen ca. 70 mm Durchmesser
 B: Tischausschnitt für Satzrutsche ca. 80 mm Durchmesser

Anschlusschema

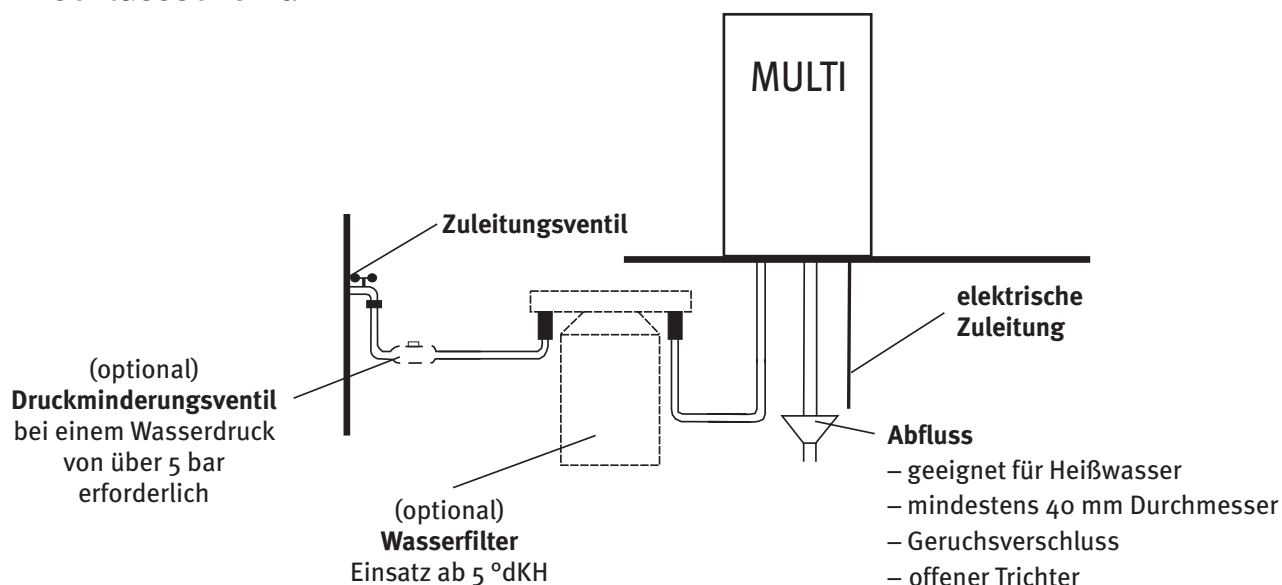

CE-Konformität



Das Gerät ist mit dem CE-Kennzeichen gekennzeichnet und entspricht damit den einschlägigen europäischen Richtlinien.