



DATENBLATT MULTI SCHOKODISPENSER



Technische Daten

Netzspannung:	230 V, 50 Hz
Leistungsaufnahme:	1800 W
Absicherung:	1 x 16 A
Stundenleistung:	ca. 180 Tassen
Nettogewicht:	16 kg
Bruttogewicht:	20 kg
Abmessungen (B x H x T):	200 mm x 590 mm x 565 mm
Kesselvolumen:	1,8 l

Bauseitige Voraussetzungen

- ♦ Wasseranschluss: 3/4" mit Eckventil und gut erreichbarem Absperrhahn (höchstens 1,5 m vom Gerät entfernt)
- ♦ Elektroanschluss: Schutzkontakt-Steckdose
- ♦ Wasserfiltersystem: ab 5 °dKH empfehlenswert

Ausstattung

MULTI CH1

- ♦ ein Produktbehälter
- ♦ vier unterschiedliche Füllmengen programmierbar
- ♦ eine dosierte Heißwasserausgabe
- ♦ Anzeige über Info-Display
- ♦ Reinigungsprogramm
- ♦ interner Produktzähler
- ♦ Farbe: gelb oder grau

MULTI CH2

- ♦ zwei Produktbehälter
- ♦ vier unterschiedliche Füllmengen programmierbar
- ♦ eine dosierte Heißwasserausgabe
- ♦ Anzeige über Info-Display
- ♦ Reinigungsprogramm
- ♦ interner Produktzähler
- ♦ Farbe: gelb oder grau

Abmessungen

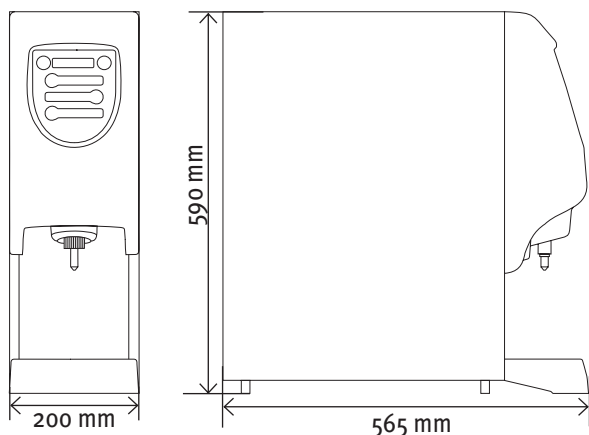

Weitere Beistellgeräte

- ♦ **Milchkühlschrank**
230 V, 70 W, 1 x 16 A,
190 x 590 x 425 mm (B x H x T),
26 kg Nettogewicht, 32 kg Bruttogewicht
- ♦ **Tassenwärmer**
230 V, 100 W, 1 x 16 A,
265 x 590 x 423 mm (B x H x T),
15 kg Nettogewicht, 18 kg Bruttogewicht

CE-Konformität



Das Gerät ist mit dem CE-Kennzeichen gekennzeichnet und entspricht damit den einschlägigen europäischen Richtlinien.