



DATENBLATT COFFEMA MEGA



Technische Daten

Netzspannung:	400 V, 50/60 Hz
Leistungsaufnahme	8200 W
theoretische Stundenleistung:	240 Tassen
Absicherung	3 x 16 A
Nettogewicht:	ca. 64 kg
Bruttogewicht:	ca. 75 kg
Kaffeekessel:	1,8 l, 2800 W
Dampfkessel:	4 l, 4500 W
Abmessungen [B x H x T]:	446 mm x 840 mm x 562 mm

Bauseitige Voraussetzungen

- ♦ Wasseranschluss: 3/8" mit Eckventil und gut erreichbarem Absperrhahn (höchstens 1,5 m vom Gerät entfernt)
- ♦ Wasserabfluss: 40–50 mm, Geruchsverschluss, offener Trichter, geeignet für Heißwasser
- ♦ Wasserfiltersystem: ab 5 °dKH empfehlenswert
- ♦ Elektroanschluss: CEE/CEKON-Steckdose

Ausstattung

- ♦ 2 Mühlen mit Mahlmischung
- ♦ 8 frei programmierbare Produkttasten
- ♦ höhenverstellbarer Kaffeeauslauf (max. 180 mm)
- ♦ Handeinwurfschacht für die Zubereitung von gemahlenem Kaffee
- ♦ Programmierung einer zweiten Produktebene
- ♦ Heißwasser- und Dampfausgabe
- ♦ automatisches Spül- und Reinigungsprogramm der Brühgruppe und des Cappuccinatore
- ♦ Produktzähler

Optional

- ♦ abschließbarer Bohnenbehälter
- ♦ Satzrutsche
- ♦ Kellnerkartensystem
- ♦ Kreditkartensystem
- ♦ Anschluss an Abrechnungssysteme und Registrierkasse über CKI (Coffema Kassen-Interface)
- ♦ MDB-Protokoll

Zubehör

- ♦ Coffema Wasserfilter PC50: Bestellnummer Q0030
- ♦ Milch- und Sahne reiniger: Bestellnummer 5010
- ♦ Reinigungstabletten: Bestellnummer 5007
- ♦ Reinigungs-Set: Bestellnummer Z8003.1
- ♦ Reinigungs-Abo: Bestellnummer Z9003.1

CE-Konformität



Das Gerät ist mit dem CE-Kennzeichen gekennzeichnet und entspricht damit den einschlägigen europäischen Richtlinien.

DATENBLATT COFFEMA MEGA



Abmessungen

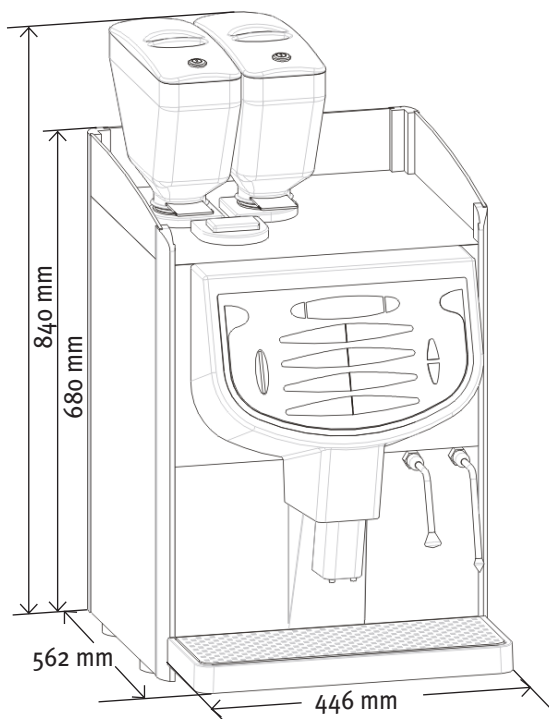

Grundfläche

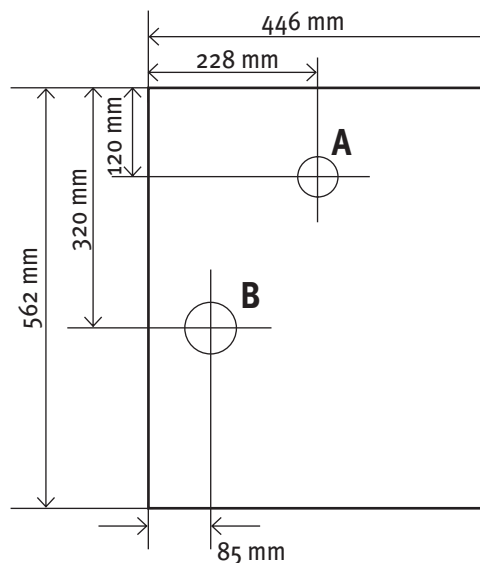

HINWEIS

Der Abstand des Gerätes von Wänden und Gegenständen muss mindestens 100 mm betragen.

- A: Tischausschnitt für Zu- und Ableitungen ca. 45–60 mm
- B: Tischausschnitt für Satzrutsche (optional) ca. 80 mm

Anschlusschema

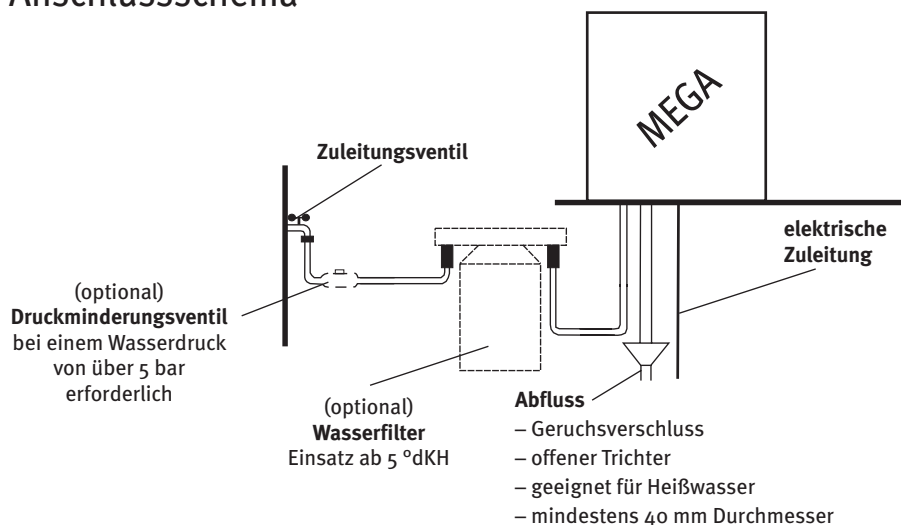

Beistellgeräte

MEGA Schokodispenser

230 V, 50/60 Hz, 3500 W, 1 x 16 A
296 x 680 x 562 mm (B x H x T)
ca. 24 kg Nettogewicht
ca. 32 kg Bruttogewicht

MEGA Tassenschrank

230 V, 50/60 Hz, 70 W, 1 x 16 A
296 x 680 x 410 mm (B x H x T)
ca. 10 kg Nettogewicht
ca. 14 kg Bruttogewicht

MEGA Milchkühlschrank

230 V, 50/60 Hz, 110 W, 1 x 16 A
216 x 680 x 445 mm (B x H x T)
ca. 25 kg Nettogewicht
ca. 27 kg Bruttogewicht