



DATENBLATT SIRIO



Technische Daten

	SIRIO R2	SIRIO S2
Netzspannung:	400 V, 50 Hz	400 V, 50 Hz
Leistungsaufnahme:	5600 W	8200 W
theoretische Stundenleistung:	ca. 240 Tassen	ca. 240 Tassen
empfohlene Tagesleistung:	ca. 400 Tassen	ca. 480 Tassen
Absicherung:	3 x 16 A	3 x 16 A
Kaffeekessel:	1,0 l, 1800 W	1,8 l, 2800 W
Dampfkessel:	1,8 l, 2800 W	4,0 l, 4500 W
Abmessungen [B x H x T]:	352 mm x 850 mm x 582 mm	458 mm x 850 mm x 582 mm
Nettogewicht:	ca. 50 kg	ca. 66 kg
Bruttogewicht	ca. 60 kg	ca. 82 kg

Bauseitige Voraussetzungen

- ♦ Wasseranschluss: 3/8" mit Eckventil und gut erreichbarem Absperrhahn (höchstens 1,5 m vom Gerät entfernt)
- ♦ Wasserabfluss: 40–50 mm, Geruchsverschluss, offener Trichter, geeignet für Heißwasser
- ♦ Elektroanschluss: CEE/CEKON-Steckdose
- ♦ Wasserfiltersystem: ab 5 °dKH empfehlenswert

Ausstattung

- ♦ 2 Mühlen mit Mahlmischung
- ♦ 8 frei programmierbare Produkttasten
- ♦ höhenverstellbarer Kaffeeauslauf (max. 180 mm)
- ♦ Handeinwurfschacht für die Zubereitung von gemahlenem Kaffee
- ♦ Programmierung einer zweiten Produktebene
- ♦ Heißwasser- und Dampfausgabe
- ♦ automatisches Spül- und Reinigungsprogramm der Brühgruppe und des Cappuccinatore
- ♦ Produktzähler

Optional

- ♦ abschließbarer Bohnenbehälter
- ♦ Satzrutsche
- ♦ temperaturgesteuerter Barista-Steam
- ♦ Anschluss an Abrechnungssysteme und Registrierkasse über CKI (Coffema Kassen-Interface)
- ♦ NRI-Münzwechsler, NRI-Münzprüfer

Zubehör

- ♦ Coffema Wasserfilter PC50: Best.-Nr.: Q0030
- ♦ Milch- und Sahnereiniger: Best.-Nr.: 5010
- ♦ Reinigungstabletten: Best.-Nr.: 5007
- ♦ Reinigungs-Set: Best.-Nr.: Z8003.1
- ♦ Reinigungs-Abo: Best.-Nr.: Z9003.

Beistellgeräte

Tassenschrank

230 V, 50 Hz, 70 W, 1 x 16 A,
256 x 615 x 411 mm (B x H x T)
15 kg Nettogewicht

Milchkühlschrank

230 V, 50 Hz, 110 W, 1 x 1& A,
250 x 615 x 410 mm (B x H x T)
30 kg Nettogewicht

CE-Konformität



Das Gerät ist mit dem CE-Kennzeichen gekennzeichnet und entspricht damit den einschlägigen europäischen Richtlinien.

DATENBLATT SIRIO



Abmessungen

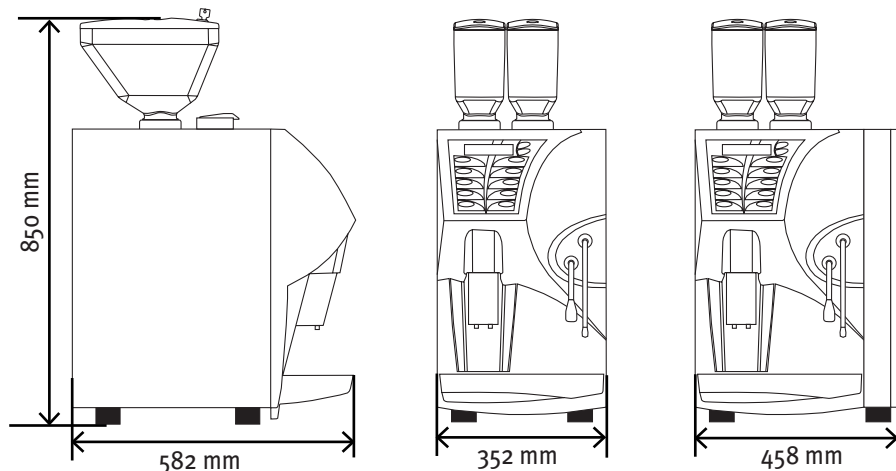

ACHTUNG

Der Abstand des Kaffeeautomaten von Wänden und Gegenständen muss mindestens 100 mm betragen

Grundfläche:

SIRIO R2

SIRIO S2

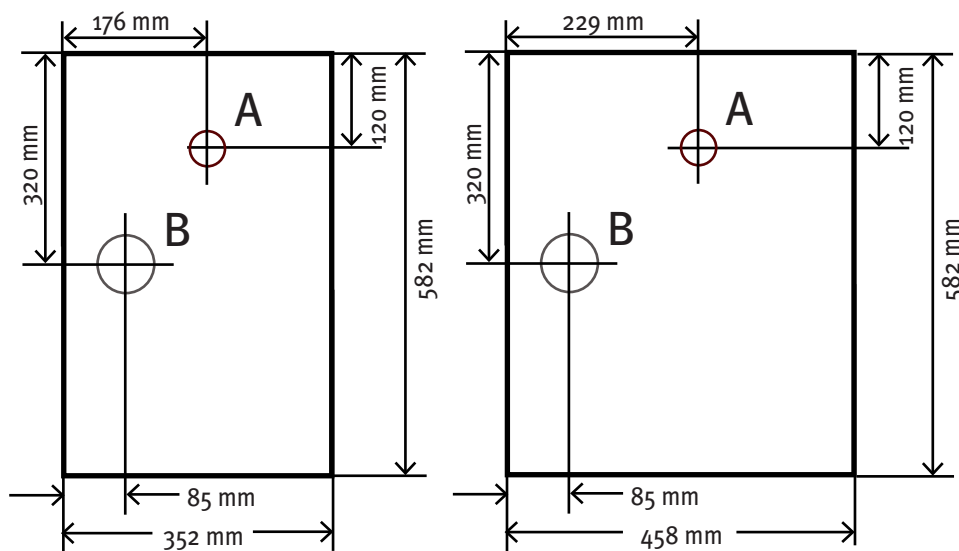

A: Tischausschnitt für Zu- und Ableitungen
ca. 70 mm Durchmesser

B: Tischausschnitt für Satzrutsche (optional)
ca. 80 mm Durchmesser

Anschlussschema

