

Beschreibung

Ein perfekter Kaffee beginnt mit einer perfekten Maschine. Die intelligente Espressomaschine OptiBean 3 XL Touch verfügt über ein 7"-Touchscreen, auf dem Sie den Brühvorgang verfolgen können, sowie eine leicht zu bedienende Benutzeroberfläche und ist eindrucksvoll in ihrem Design.

Die Maschine ist mit einem extra großen Espresso-System für größere und vollere Tassen ausgestattet. Dank der MDB-Schnittstelle ist diese Maschine mit diversen Zahlungssystemen kombinierbar. Der Pflegeaufwand ist denkbar gering.



Ausstattungshighlights

- 24 einfach programmierbare Getränke
- separate Heißwasserausgabe
- 7"-Touchscreen
- Firmenlogo, Bild, Video oder Werbung als Bildschirmschoner
- intelligenter Energiesparmodus
- OptiLight LED-Beleuchtung
- doppelte Ausgabeinheit
- Wassertemperaturkontrolle
- Produktzähler
- Feinabstimmung pro Tasse
- umgekehrtes Brühsystem
- isolierter Edelstahl-Boiler mit Trockenlaufschutz
- einstellbare Stärkepräferenzen
- Wischen zwischen den Menüs

Technische Daten

Abmessungen (B X H X T) in mm	409 X 792 X 565	Brühzeit pro Tasse (120 ml)	25 - 30 Sekunden
Gewicht	36 kg	XL Espresso Brüheinheit	9.5 - 13.4 g / 150 - 230 ml
Effizienzklasse	A+	Anzahl Mühlen	1
Geräuschemissionen	< 70 dB	Anzahl Bohnenbehälter	1
Leistung	2275 W	Anzahl Mixer	1
Spannung	220 - 240 V-, 50 / 60 Hz	Kapazität Bohnenbehälter	1,5 kg
Absicherung	1 X 16 A	Anzahl Produktbehälter	2
Kapazität Kaffeeboiler	1,1 l	Kapazität Produktbehälter	je 1,6 l
Kapazität Tresterbehälter	7 l - 130 Tassen	Brühzeit pro Tasse	25 - 30 Sekunden
höhenverstellbarer Tassentisch	60 mm - 115 mm	Wasseranschluss	fest
maximale Auslaufhöhe	167 mm	Tassensensor	ja
Touchscreen	7"	Farben	schwarz

Coffema International GmbH

Oberhauptstraße 7 • 22335 Hamburg • Germany
 Telefon +49 40 500 25 0 • service@coffema.de • www.coffema.de

Richtig guter Kaffee. Für alle. Überall.

Abmessungen

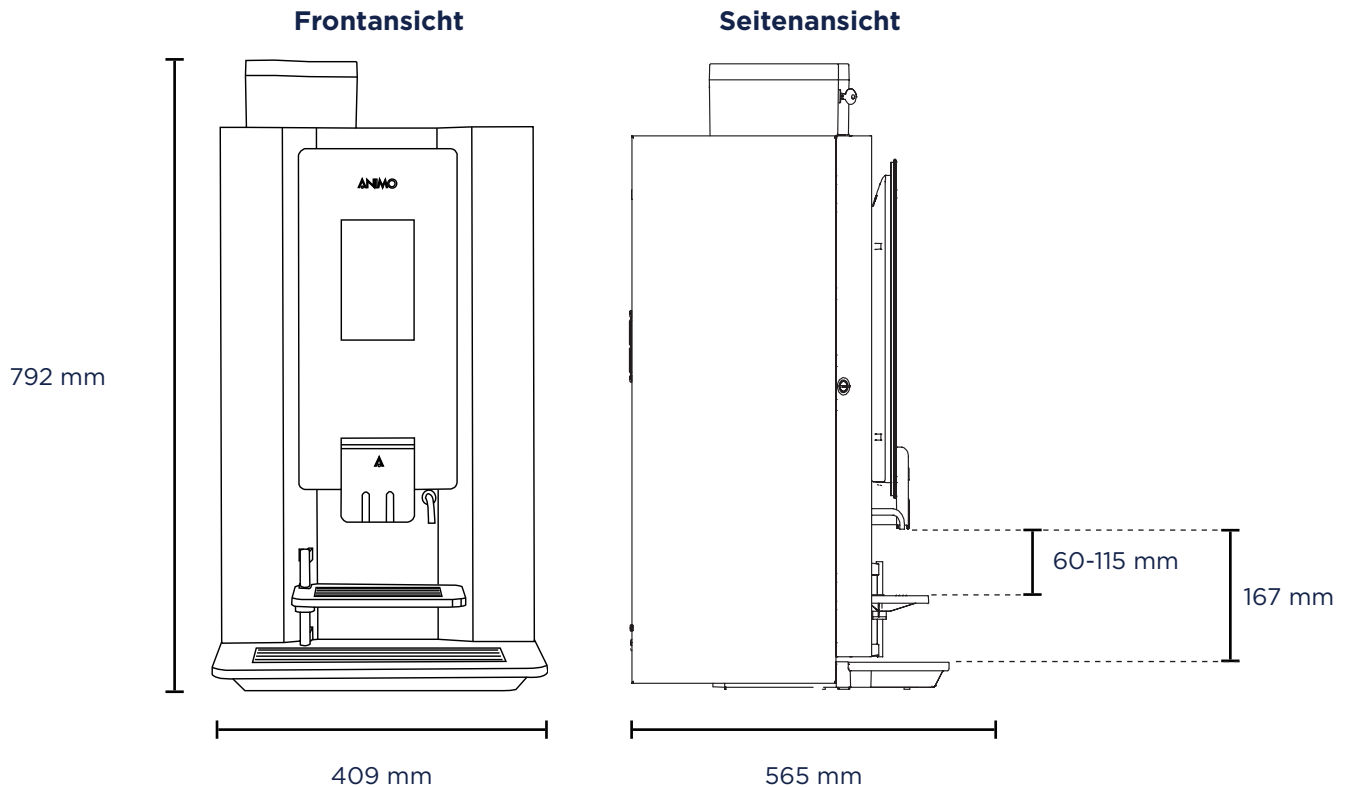

Bauseitige Voraussetzungen

- 1 Der Abstand der Maschine von Wänden und Gegenständen muss min. 50 mm betragen.
 - 2 Elektroanschluss: eine separat, mit 16 A abgesicherte Schutzkontaktsteckdose 230 V (empfehlenswert ist ein FI-Schutzschalter mit 30 mA).
 - 3 Wir empfehlen min. 200 mm Freiraum oberhalb der Maschine zum Befüllen der Produktbehälter.
 - 4 Wasseranschluss: 3/4"-Außengewinde mit Eckventil, min. 2 bar, max. 6 bar, Druckminderer (ab 6 bar Leitungsdruck) und separaten, gut erreichbaren, unverbauten Absperrhahn (höchstens 1,5 m vom Gerät entfernt).
 - 5 Wasserfiltersystem: Ein Aktivkohlefilter ist generell empfehlenswert. Ab 6° dKH wird ein Enthärtungsfilter dringend empfohlen, welcher bei Coffema erhältlich ist. Hinweis: Bei Kalkschäden greift die Garantie NICHT!
 - 6 Optionaler Wasserabfluss: max. 1,50 m entfernt vom offenen Trichter des Siphons, min. 40 mm Durchmesser und geeignet für Heißwasser.
 - 7 Aufstellung in horizontaler Lage auf einer ebenen, stabilen Fläche auf einer Höhe von min. 850 mm.
- i** Diese Maschine darf nur in geschlossenen Umgebungen bei einer Temperatur zwischen 5 °C und 30 °C und maximal 80 % Luftfeuchtigkeit betrieben werden.

