

Datenblatt

Carimali Bubble



Die Bubble ist eine Siebträger-Espressomaschine mit wegweisendem Design, intuitiver Handhabung mit digitalen und mechanischen Elementen und einem Preis, der auch Einsteiger begeistert. Die Maschine mit zwei Brühgruppen präsentiert sich in angesagtem Look: im Gegensatz zum traditionellen Design der Cento im weicheren Bubble-Look mit einer leicht gerundeten weißen Außenhülle.

Ausstattung

- ◆ 1- und 2-gruppige Ausführung
- ◆ automatische Dosierung
- ◆ zwei Dampfschwerter
- ◆ programmierbare Heißwasserausgabe
- ◆ automatische Überwachung von Kesselfüllstand und Temperatur
- ◆ vier Produktwahltasten pro Brühgruppe + kontinuierliche Ausgabe
- ◆ thermosiphones Heizen der Brühgruppe
- ◆ Rotationspumpe (150 W, 50 Liter pro Stunde)
- ◆ Manometer für Dampfkessel und Pumpendruck
- ◆ Display für Produktzähler
- ◆ Farbe: weiß

Technische Daten

	1-gruppig	2-gruppig
Netzspannung:	230 V, 50 Hz	230 V, 50 Hz
Leistungsaufnahme:	1850 W	3050 W
theoretische Stundenleistung:	180 Tassen	360 Tassen
Heißwasserausgabe pro Stunde:	15 Liter	15 Liter
Absicherung:	1 x 16 A	1 x 16 A
Kaffeekessel:	4 Liter	10,5 Liter
Abmessungen [B x H x T] in mm:	350 x 497 x 515 mm	728 x 497 x 515 mm
Abmessungen hohe Ausführung [B x H x T]:	350 x 497 x 515 mm	728 x 497 x 515 mm
Auslaufhöhe:	max. 83 mm	max. 83 mm
Auslaufhöhe hohe Ausführung:	max. 133 mm	max. 133 mm
Nettogewicht:	ca. 30 kg	ca. 47 kg
Bruttogewicht:	ca. 40 kg	ca. 63 kg

Coffema International GmbH
Obenhauptstraße 7, 22335 Hamburg
Tel.: +49 40 500 250
vertrieb@coffema.de • www.coffema.de



Datenblatt

Carimali Bubble

Bauseitige Voraussetzungen

- ♦ Wasseranschluss: 3/4" mit Eckventil und gut erreichbarem Absperrhahn (höchstens 1,5 m vom Gerät entfernt)
- ♦ Wasserabfluss: 40–50 mm, Geruchsverschluss, offener Trichter, geeignet für Heißwasser
- ♦ Elektroanschluss: Schutzkontakt-Steckdose
- ♦ Wasserfiltersystem: empfehlenswert

CE-Konformität



Das Gerät ist mit dem CE-Kennzeichen gekennzeichnet und entspricht damit den einschlägigen europäischen Richtlinien.

Abmessungen

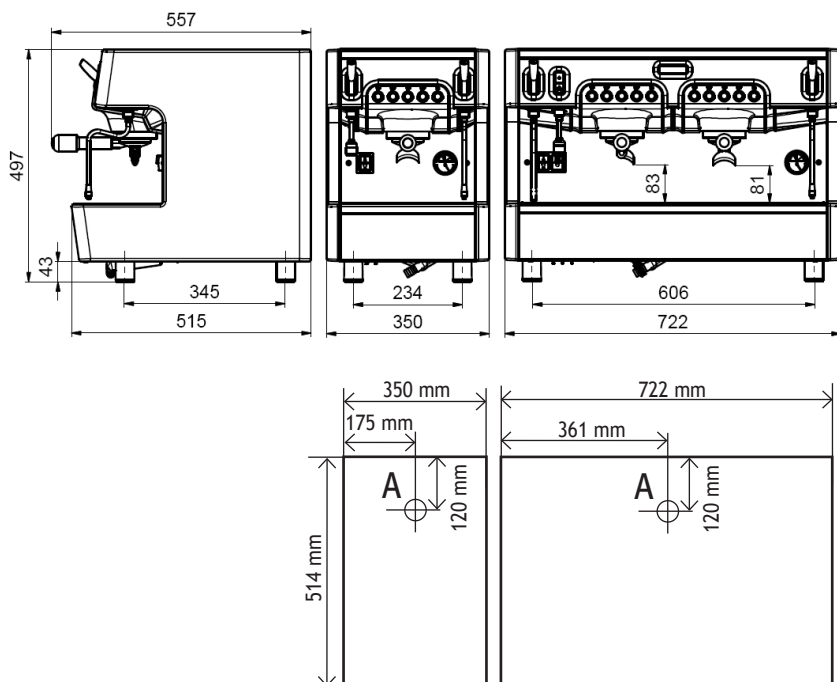

A: Tischausschnitt für Zu- und Ableitungen ca. 70 mm Durchmesser

ACHTUNG

Der Abstand des Gerätes von Wänden und Gegenständen muss mindestens 100 mm betragen.

Anschlussschema

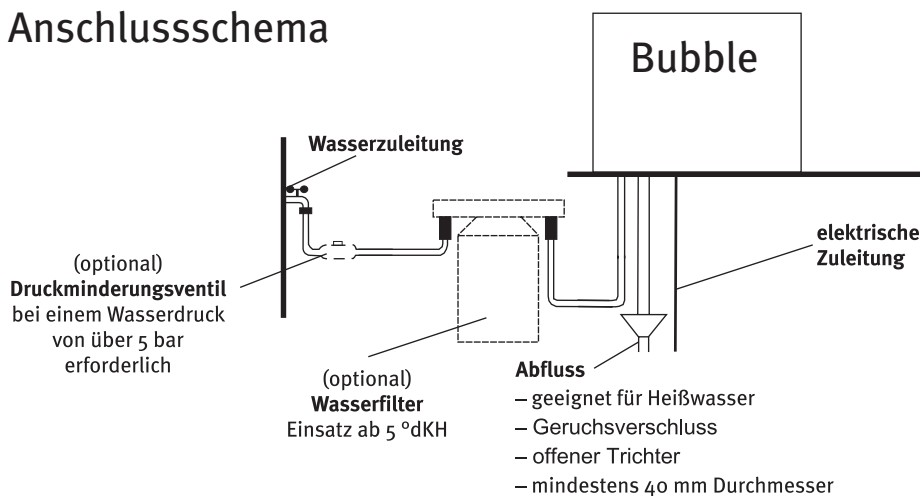

Coffema International GmbH
 Obenhauptstraße 7, 22335 Hamburg
 Tel.: +49 40 500 250
 vertrieb@coffema.de • www.coffema.de



3E1601